



Original Zubehör
Genuine Accessories
Accessoires d'Origine

Montageanleitung
Fitting instructions
Notice de montage
Istruzioni di montaggio
Montagehandleiding
Monteringsanvisning
Instrucciones de montaje
Montážní návod
取扱説明書

Grundträger
Roof bars
Porteurs
Traverse di base
Basisdragers
Lasthållare
Portacargas básicos
Základní nosiče
ベースキャリア

Audi A5 ≥ 08 (8T)

Teilenummer / Part number / N° de pièce / Numero pezzo / Onderdeelnummer
Reservdelsnummer / Número de pieza / Číslo součástek / 部品番号

8T0.071.126



Änderungen des Lieferumfanges vorbehalten.

The right to modify specifications is reserved.

Sous réserve de modifications.

Ci riserviamo il diritto di apportare modifiche al contenuto della fornitura.

Wijzigingen in leveringsomvang voorbehouden.

Ändringar av leveransomfattningen förbehålles.

Se reservan las modificaciones del volumen de suministro.

Zm ny rozsahu dodávky vyhrazeny.

仕様は変更されることがあります。

Distributed by Audi AG
USA: Distributed by Audi of America,
Hamlin Road / Auburn Hills,
MI 48326
09/08 935137_02

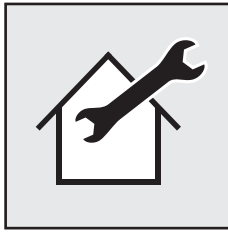

D

WICHTIGE INFORMATION!

Audi Original Zubehör Grundträger zur Verwendung auf Audi A5 Fahrzeugen.

Der Grundträger darf nur für Fahrzeuge ab Fahrgestellnummer WAUZZZ8T_8_028000 eingesetzt werden.

Bei Fragen wenden Sie sich bitte an Ihren Audi Partner.

GB / USA / Canada

IMPORTANT INFORMATION!

Genuine Audi accessory roof bar for use on Audi A5 vehicles.

The roof bars may only be used on vehicles with vehicle identification number WAUZZZ8T_8_028000 or higher.

Please contact your Audi partner if you have any questions.

F

REMARQUE IMPORTANTE !

Accessoire d'origine Audi porteur pour véhicules Audi A5.

Le porteur peut être utilisé uniquement pour les véhicules à partir du numéro de châssis WAUZZZ8T_8_028000.

Si vous avez des questions, veuillez vous adresser à votre partenaire Audi.

I

AVVERTENZA IMPORTANTE!

Accessorio originale Audi telaio portapacchi per l'uso su vetture Audi A5.

Le traverse di base devono essere usate solamente per vetture a partire dal numero di telaio WAUZZZ8T_8_028000.

In caso di quesiti, si rivolga al Suo rivenditore Audi.

NL

BELANGRIJKE OPMERKING!

Originele accessoires Audi basisdragers voor Audi A5 voertuigen.

De basisdrager mag alleen worden gebruikt voor auto's vanaf chassisnummer WAUZZZ8T_8_028000.

Als u vragen heeft, kunt u contact opnemen met uw Audi partner.

S

VIKTIG INFORMATION!

Audi original tillbehör lastbåge för användning på Audi A5 fordon.

Lasthållaren får endast användas till bilar från och med chassinummer WAUZZZ8T_8_028000.

Vänd dig till din Audi-återförsäljare vid frågor.

E

¡NOTA IMPORTANTE!

Portacargas básico de accesorios originales de Audi para uso en vehículos Audi A5.

El portacargas básico sólo puede ser empleado en vehículos a partir del número de chasis WAUZZZ8T_8_028000.

En caso de dudas tenga la bondad de consultar a su concesionario Audi.

CZ

Důležité upozornění!

Původní příslušenství Audi střešní nosič k použití na vozidlech Audi A5.

Základní nosič se smí používat pouze pro vozidla od čísla podvozku WAUZZZ8T_8_028000.

Při dotazech se obraťte na vašeho obchodního partnera Audi.

J

必ずお読みください！

Audi A5には、Audi純正アクセサリのベースキャリアを使用してください。

ベースキャリアは、シャシーナンバー **WAUZZZ8T_8_028000** の車体には取り付けられません。

ご不明な点は、お近くのAudi Partnerまでご連絡ください。

D

Lieber Kunde,
 wir freuen uns, dass Sie sich für ein Audi Original
 Zubehörteil entschieden haben.
 Die in dieser Montageanleitung aufgeführten
 Montageschritte und Sicherheitshinweise müssen
 unbedingt eingehalten werden.

GB / USA / Canada

Dear customer,
 thank you for choosing an Audi original accessory part.
 Please follow the steps described in these
 fitting instructions and abide by the safety information.

F

Cher Client,
 nous vous remercions d'avoir choisi un accessoire
 d'origine Audi.
 Il est impératif d'observer la façon de faire et les
 consignes de sécurité données dans la présente notice
 de montage.

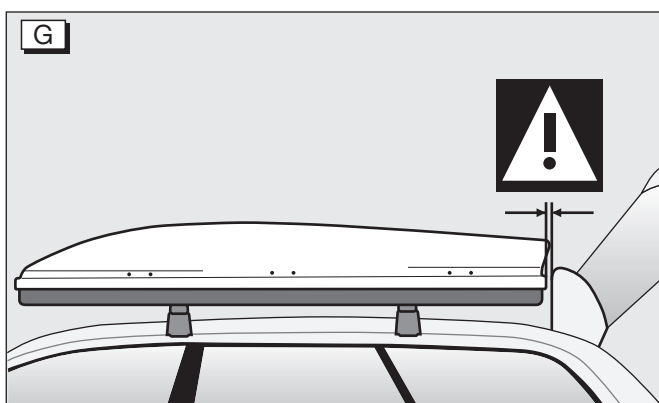
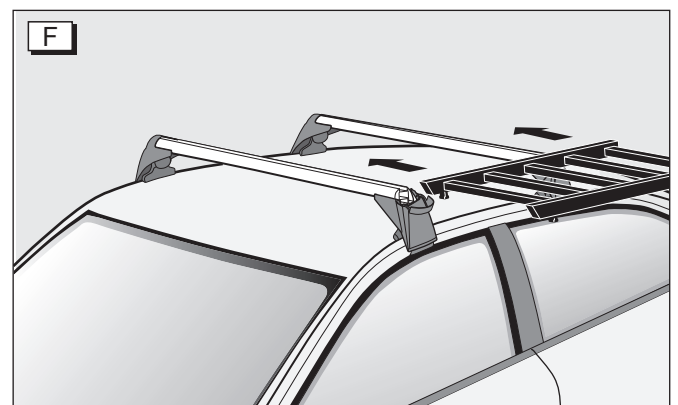
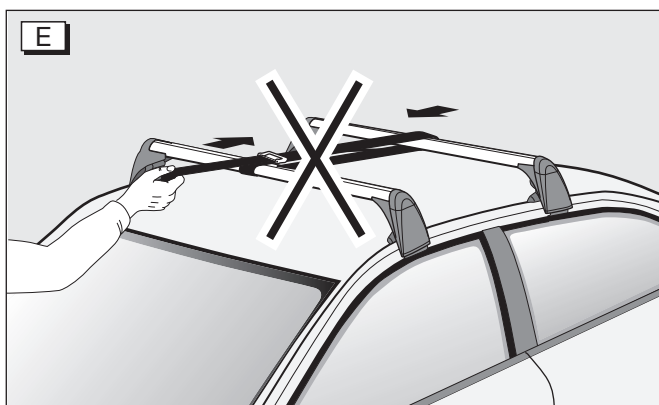
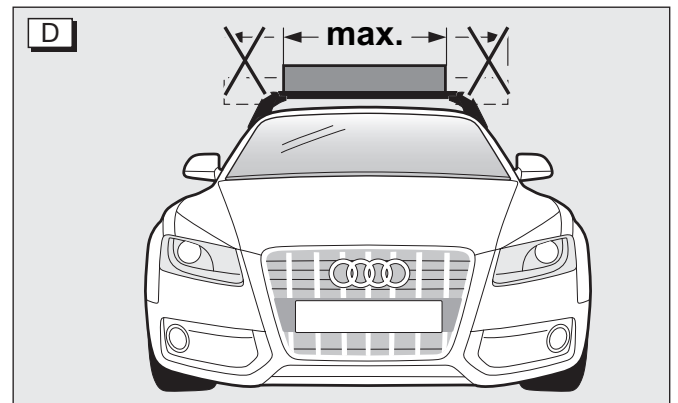
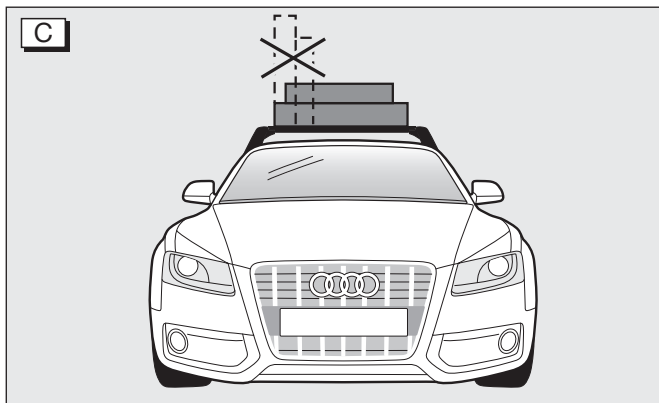
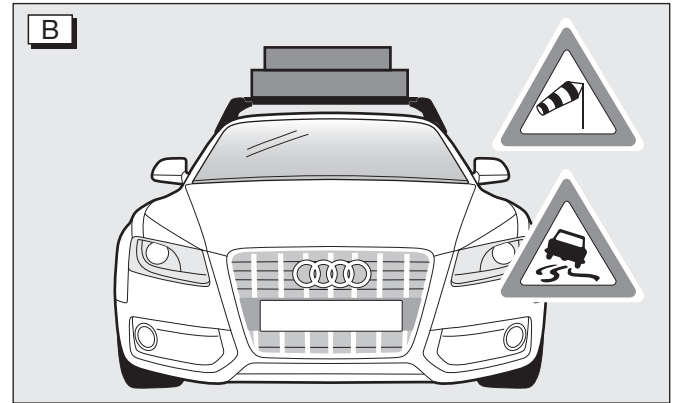
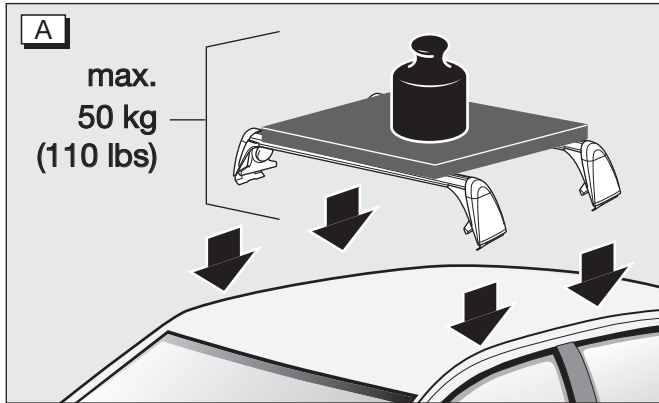

Sicherheitshinweise:

Achtung!

Bevor Sie mit der Montage beginnen, bitten wir Sie, diese Montageanleitung sorgfältig zu lesen.

Achtung!

Alle Verschraubungen und Verbindungen der Grundträger und Aufsätze müssen vor Beginn jeder Fahrt kontrolliert werden, gegebenenfalls nachziehen und in entsprechenden Abständen erneut kontrollieren. Bei schlechter Wegstrecke muss eine Überprüfung der Verschraubung in verkürzten Abständen erfolgen. Wird dies nicht befolgt, kann es zum Lösen bzw. Verlust des Aufbauteiles führen – Unfallgefahr!

Achtung!

Bild A

Die zulässige Dachlast des Fahrzeuges von 50 kg (110 lbs) darf nicht überschritten werden.

Achtung!

Bild B

Das Fahr- und Bremsverhalten, sowie die Seitenwindempfindlichkeit des Fahrzeuges verändern sich. Dies muss bei der Fahrweise beachtet werden. Eine maximale Fahrgeschwindigkeit von 130 km/h (81 mph) wird empfohlen.

Achtung!

Bild C

Dachlast auf dem Grundträger/Tragstab lastgerecht auflegen.

Achtung!

Bild D

Maximale Breite des Grundträgers/Tragstab nicht überschreiten.

Achtung!

Bild E

Grundträger/Tragstäbe nicht gegeneinander verspannen.

Achtung!

Bild F

Erst nach Montage des Grundträgers/Tragstabes am Fahrzeug etwaige Aufbauteile auf diesen montieren.

Vorsicht!

Aus Gründen der Sicherheit sollten Grundträger und etwaige Aufbauteile bei Nichtbenutzung vom Fahrzeug abgenommen werden.

Vorsicht!

Durch die Montage eines Grundträgers mit/ohne Aufbauteilen verändert sich die Höhe Ihres Fahrzeuges, dies ist bei z.B. Garageneinfahrten, Tunneldurchfahrten, Unterführungen usw. unbedingt zu beachten.

Vorsicht!

Bild G

Um Beschädigungen am Fahrzeug zu vermeiden, ist beim Transport von Dachboxen und längeren Gütern darauf zu achten, dass die Gepäckraumklappe vorsichtig geöffnet wird.

Bei elektrischer Gepäckraumklappe wird empfohlen, den Öffnungswinkel gegebenenfalls anzupassen (siehe Fahrzeugbedienungsanleitung).

Vorsicht!

Nicht mit montiertem Grundträger mit/ohne Aufbauteile in die Waschanlage fahren.

Vorsicht!

Reparaturen oder Austausch von Teilen durch einen Fachbetrieb durchführen lassen. Es wird empfohlen, die bei Ihrem Audi Partner erhältlichen Original-Ersatzteile zu verwenden.

Safety information:

Warning!

Please read these instructions carefully before starting the installation.

Warning!

Before starting each journey check all screw fittings and connectors of the roof bars and mountings. Retighten if necessary and recheck at appropriate intervals. The screw fittings must be checked at shorter intervals when driving on poor road surfaces. If not checked regularly, attachments may become loose or fall off.

Warning!

Figure A

Do not exceed the permissible roof load of your vehicle of 50 kg (110 lbs).

Warning!

Figure B

The handling/braking characteristics and crosswind sensitivity of the vehicle will be affected. This should be taken into account when driving. A maximum road speed of 130 km/h (81 mph) is recommended.

Warning!

Figure C

Load roof bar/supporting rod in the correct manner.

Warning!

Figure D

Do not exceed the maximum width of roof bars/supporting rods.

Warning!

Figure E

Do not tension roof bar/supporting rod against each other.

Warning!

Figure F

Mount attachments only after roof bar/supporting rod have been fitted.

Caution!

In the interest of safety, remove the roof bars with/without attachments when not in use.

Caution!

Fitting roof bars with/without attachments alters the height of your vehicle. This must be taken into account when driving into garages, tunnels, underpasses etc.

Caution!

Figure G

To prevent damage to the vehicle when transporting roof boxes and long loads, ensure that you open the luggage compartment lid carefully.

If equipped with an electrical luggage compartment lid, it is recommended that you adjust its opening angle as necessary (see Vehicle Operating Manual).

Caution!

Do not drive through the car wash with roof bars fitted, with or without attachments.

Caution!

Repairs or exchange of parts should be carried out by a specialist workshop. We recommend the use of original spare parts obtainable from your Audi dealer.

Consignes de sécurité :

Attention !

Veuillez lire attentivement la présente notice de montage avant de commencer les opérations de montage.

Attention !

Contrôler tous les vissages et assemblages des porteurs et pièces montées dessus avant le début de chaque trajet, les resserrer si nécessaire et répéter ces contrôles à intervalles appropriés. En cas de trajet sur chaussée déformée, effectuer le contrôle des assemblages par vis à intervalles plus courts. Ceci est indispensable pour éviter le desserrage et la perte de l'accessoire. Danger d'accident !

Attention !

Figure A

Ne pas dépasser la charge sur toit autorisée de 50 kg (110 lbs).

Attention !

Figure B

Le comportement routier du véhicule, son freinage et sa sensibilité au vent latéral changent, ce qui implique une adaptation correspondante de la façon de conduire. Il est recommandé de ne pas dépasser une vitesse de 130 km/h (81 mph).

Attention !

Figure C

Placer correctement la charge sur le porteur/tube support.

Attention !

Figure D

Ne pas dépasser la largeur max. du porteur/tube support.

Attention !

Figure E

Ne pas déformer les porteurs/tubes supports l'un par rapport à l'autre.

Attention !

Figure F

Monter des accessoires quels qu'ils soient uniquement après avoir monté le porteur/tube support.

Prudence !

Pour des raisons de sécurité des autres usagers de la route, déposer les porteurs/tubes supports avec/sans accessoires lorsqu'ils ne sont pas utilisés.

Prudence !

Le montage d'un porteur équipé ou non d'accessoires modifie la hauteur de votre véhicule. Il est donc impératif d'en tenir compte p. ex. dans les entrées de garages, les tunnels, les passages souterrains, etc.

Prudence !

Figure G

Pour éviter d'endommager le véhicule lors du transport de boîtes de toit et d'objets de grande longueur, veiller à ouvrir le couvercle du coffre à bagages avec prudence.

En présence d'un couvercle de coffre à bagages électrique, il est recommandé d'ajuster l'angle d'ouverture si nécessaire (voir notice d'utilisation de la voiture).

Prudence !

Ne pas entrer dans un tunnel de lavage avec le porteur monté, avec ou sans accessoires.

Prudence !

Les réparations ou les remplacements de pièces doivent être confiés à un professionnel. Il est recommandé d'utiliser les pièces de rechange d'origine disponibles auprès de votre concessionnaire Audi.

Gentile cliente,

La ringraziamo per aver scelto un accessorio originale Audi.

Le fasi di montaggio e le avvertenze di sicurezza riportate nelle presenti istruzioni di montaggio devono essere assolutamente rispettate.

Geachte klant,

wij zijn verheugd dat u voor origineel Audi toebehoren heeft gekozen.

De in deze montagehandleiding genoemde montagehandleidingen en veiligheidsvoorschriften moeten beslist in acht worden genomen.

Bäste kund!

Det gläder oss att du har valt ett Audi Original tillbehör. Anvisningarna i monteringsanvisningen beträffande montering och säkerhet måste följas utan undantag.

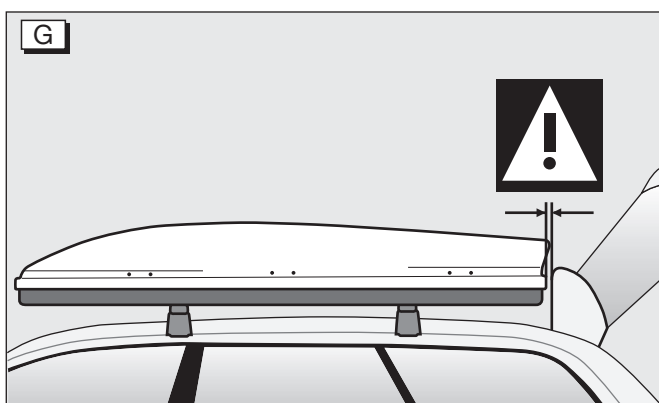
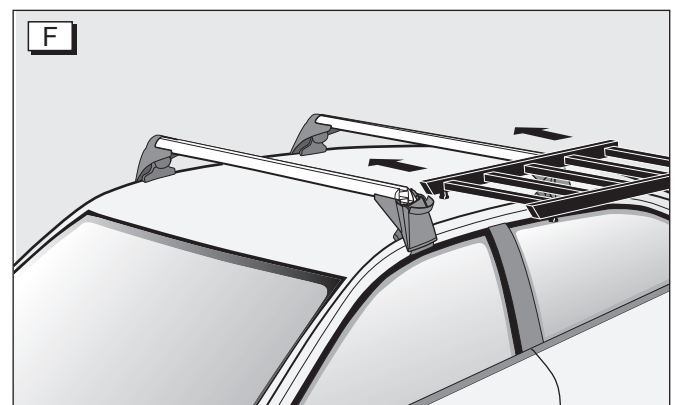
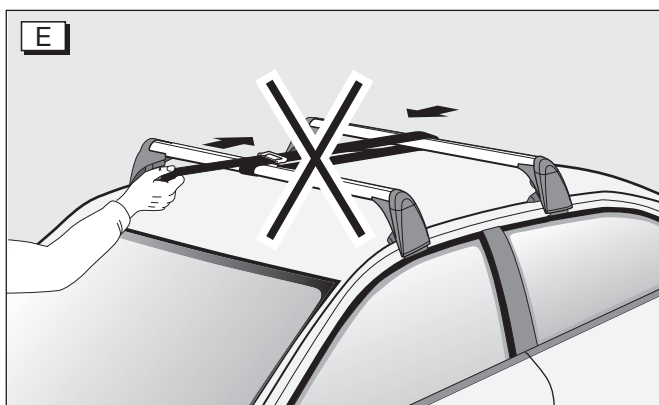
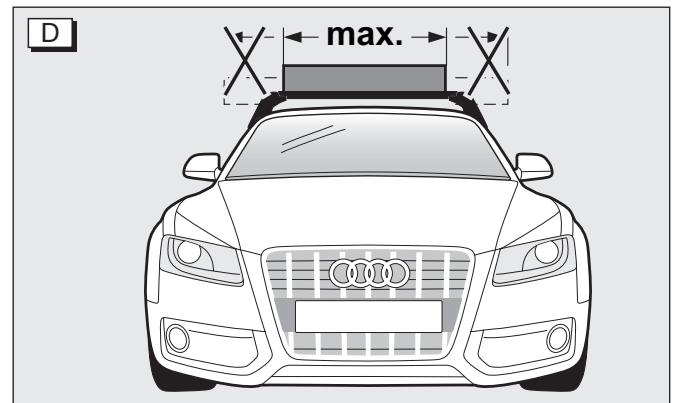
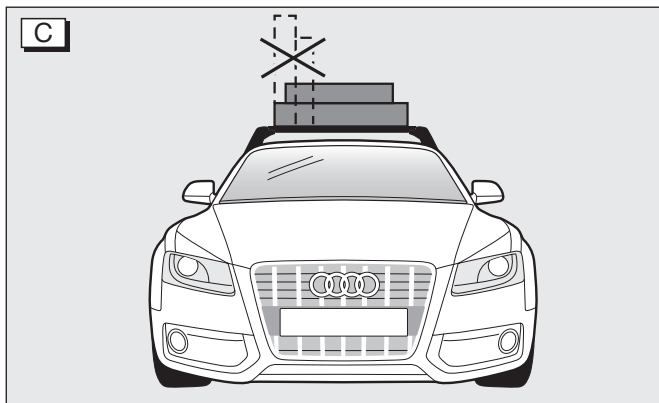
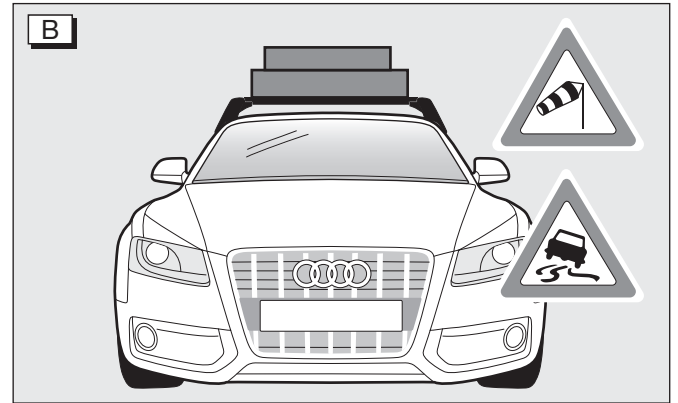
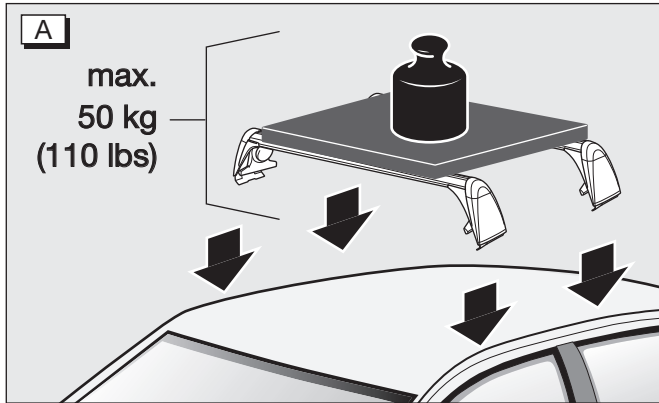

Avvertenze di sicurezza:



Attenzione!

Prima di iniziare il montaggio, La preghiamo di leggere con molta attenzione le presenti istruzioni di montaggio.



Attenzione!

Tutti gli avvitaggi e i collegamenti delle traverse di base e dei supporti devono essere controllati prima di ogni viaggio, provvedendo eventualmente a stringerli e a ricontrollarli ad intervalli regolari. In caso di manti stradali sconnessi, controllare gli avvitaggi ad intervalli più frequenti. In caso contrario il componente montato può allentarsi o staccarsi mettendo così in pericolo altri utenti della strada allentarsi o staccarsi - pericolo di incidente.



Attenzione!

Figura A

Il carico sul tetto ammesso della vettura non deve 50 kg (110 lbs).



Attenzione!

Figura B

Con il montaggio si modificano le caratteristiche di marcia e di frenata del veicolo, nonché la sensibilità al vento laterale, il che dovrebbe essere tenuto presente durante la guida. Si raccomanda di non superare una velocità massima di crociera di 130 km/h (81 mph).



Attenzione!

Figura C

Ripartire il carico sul tetto in maniera omogenea sulle traverse di base/barre di trasporto.



Attenzione!

Figura D

Non superare la larghezza max. delle traverse di base/barre di trasporto.



Attenzione!

Figura E

Fare in modo che le traverse di base/barre di trasporto non stiano sotto reciproca tensione.



Attenzione!

Figura F

Montare i componenti montati solo dopo aver fissato le traverse di base/barre di trasporto sul veicolo.



Avvertenza!

Per motivi di sicurezza, si raccomanda di smontare le traverse di base ed eventuali componenti montati in caso di non utilizzo.



Avvertenza!

Il montaggio di una traversa di base con/senza componenti montati modifica l'altezza del veicolo, il che va assolutamente tenuto in considerazione prima dell'entrata in garage, gallerie, sottopassaggi ecc.



Avvertenza!

Figura G

Per evitare danni alla vettura, durante il trasporto di box su tetto e di materiali lunghi bisogna fare attenzione ad aprire il portellone del bagagliaio con premura.

In caso di portellone del bagagliaio ad azionamento elettrico, si raccomanda di adattare il grado di apertura dello stesso (vedere il libretto di uso e manutenzione della vettura).



Avvertenza!

Non entrare in un impianto di lavaggio con la traversa di base montata con/senza componenti montati.



Avvertenza!

Far eseguire le riparazioni e la sostituzione di pezzi da un'officina specializzata. Si consiglia l'utilizzo di ricambi originali disponibili presso il proprio rivenditore Audi.

Veiligheidsvoorschriften:



Let op!

Lees de montagehandleiding zorgvuldig voordat u met de montage begint.



Let op!

Alle schroefverbindingen en verbindingen van de basisdragers en opzetstukken moeten vóór de rit gecontroleerd, indien nodig aangedraaid en met regelmatige tussenpozen steeds weer gecontroleerd worden. Bij een langere rit of bij slechte wegen moeten de schroefverbindingen met kortere tussenpozen gecontroleerd worden. Als dit niet in acht wordt genomen, kan het tot losraken of verlies van het opbouwdeel en gevaar voor ongelukken leiden!



Let op!

Fig. A

De maximaal toegestane daklast van 50 kg (110 lbs) mag niet worden overschreden.



Let op!

Fig. B

Het rij- en remgedrag evenals de zijwindgevoeligheid van de wagen veranderen. Hier moet bij het rijden op worden gelet. In het belang van de verkeersveiligheid mag de maximumsnelheid van 130 km/h (81 mph) niet worden overschreden.



Let op!

Fig. C

Verdeel het gewicht van de daklading gelijkmatig over de basisdrager/draagstang.



Let op!

Fig. D

Maximale breedte van de draagstangen niet overschrijden.



Let op!

Fig. E

Basisdragers/draagstangen mogen elkaar niet vervormen.



Let op!

Fig. F

Monteer de opbouwdelen pas na de montage van de basisdrager/draagstang.



Attentie!

Om andere weggebruikers niet in gevaar te brengen, dienen basisdragers/draagstangen met of zonder opbouwdelen te worden verwijderd van het voertuig als ze niet worden gebruikt.



Attentie!

Door de montage van een basisdrager met/zonder opbouwdeel verandert de hoogte van uw wagen, dit moet bijv. bij garages, tunnels, viaducten beslist in acht worden genomen.



Attentie!

Fig. G

Om beschadiging aan de wagen te vermijden, moet er bij transport van dakkoffers en lange goederen op worden gelet dat het deksel van de achterklep voorzichtig wordt geopend.

Bij een elektrisch bediend deksel van de bagageruimte wordt geadviseerd de openingshoek eventueel aan te passen (zie de handleiding van de auto).



Attentie!

Niet met gemonteerde basisdrager met/ zonder opbouwdelen in de wasinstallatie rijden.



Attentie!

Reparatie of vervanging van onderdelen door een vakkundig bedrijf laten uitvoeren. Er wordt geadviseerd bij uw Audi dealer verkrijgbare originele onderdelen te gebruiken.

Säkerhetsanvisningar:



Observera!

Innan du börjar med monteringen, ber vid dig läsa igenom denna monteringsanvisning omsorgsfullt.



Observera!

Lasthållarnas och lasthållarsystemens samtliga skruvförband och förbindningar måste kontrolleras före varje körning. Efterdra dem vid behov och kontrollera åter med jämna mellanrum. Vid körning på dåliga vägar måste skruvförbanden kontrolleras oftare. Om detta inte görs, kan det leda till att tillbehörsdetaljer lossnar eller faller av och därvid utgör en fara för andra trafikanter.



Observera!

Fig. A

Den tillåtna taklasten 50 kg (110 lbs) får inte överskridas.



Observera!

Fig. B

Bilens kör- och bromsegenskaper förändras liksom känsligheten för sidvind. Anpassa körsättet därefter. Av trafik säkerhetsskäl bör aldrig hastigheten 130 km/h (81 mph) överskridas.



Observera!

Fig. C

Placera lasten på lasthållarna så att de belastas jämnt och korrekt.



Observera!

Fig. D

Överskrid inte lasthållarens/hållarstavens max. bredd.

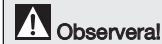

Observera!

Fig. E

Spänn inte lasthållarna/hållarstavarna mot varandra.



Observera!

Fig. F

Tillbehörsdetaljer ska inte monteras på lasthållarna/hållarstavarna förrän dessa har monterats på bilen.



! Iaktta försiktighet!

Av hänsyn till andra trafikanter säkerhet bör lasthållare/hållarstavar med/utan tillbehörsdetaljer demonteras från bilen när de inte används.



! Iaktta försiktighet!

Genom monteringen av en lasthållare med/utan påmonterade detaljer förändras bilens höjd, vilket absolut måste beaktas vid t.ex. garageninfarter, färd genom tunnlar, viadukter osv.



! Iaktta försiktighet!

Fig. G

För att förhindra att skador uppstår på bilen, ska man tänka på att öppna bagageluckan försiktigt när takboxar eller långa föremål transporteras. Vid elmanövrerad bagagelucka rekommenderar vi att öppningsvinkeln vid behov ställs in (se bilens instruktionsbok).



! Iaktta försiktighet!

Kör inte in i biltvättanläggning med monterade lasthållare med/utan tillbehörsdetaljer.



! Iaktta försiktighet!

Reparationer och byte av delar bör överlämnas till en fackverkstad. Vi rekommenderar att du använder de originalreservdelar som finns hos din Audi återförsäljare.

E

Estimado cliente,
 su decisión de adquirir un accesorio original de Audi nos es muy grata.
 Se deberán cumplir sin falta las operaciones de montaje y las indicaciones de seguridad que figuran en estas instrucciones de montaje.

CZ

Milý zákazník,
 jsme rádi, že jste se rozhodl pro originální příslušenství Audi.
 Montážní kroky uvedené v tomto montážním návodu a bezpečnostní pokyny se musí bezpodmínečně dodržovat.

J

本製品をお買い上げのお客様へ
 この度は、アウディ純正アクセサリをお買い求めいただき誠にありがとうございます。
 本製品をご使用の際は、この取扱説明書および安全に関するご注意に従っていただきますようお願い申し上げます。

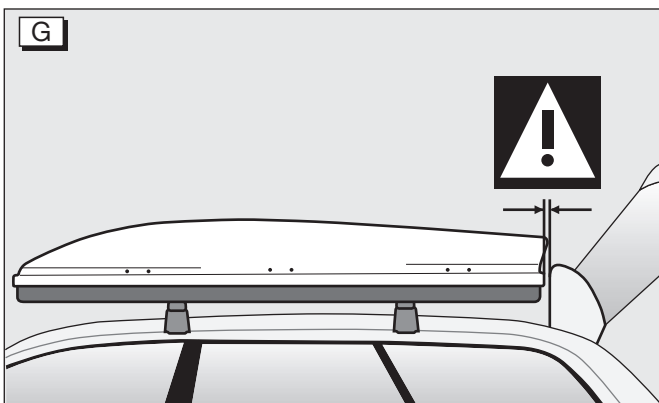
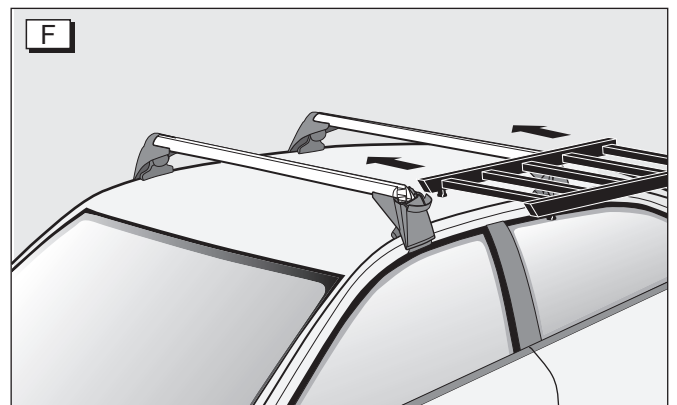
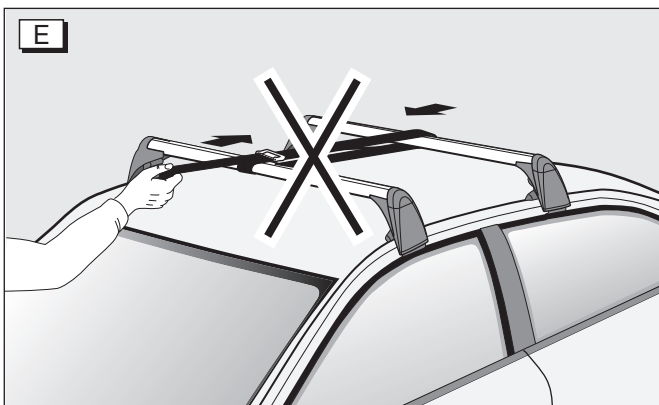
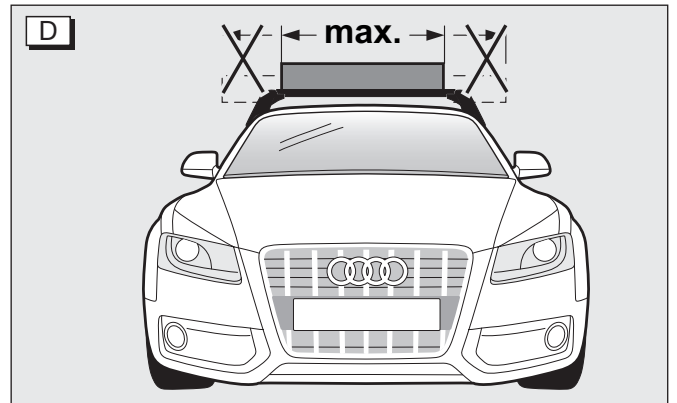
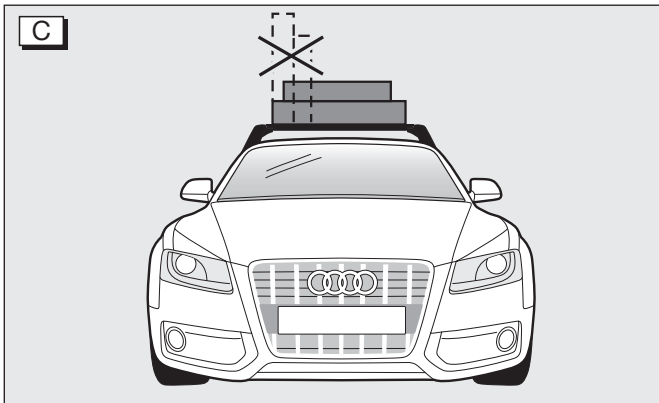
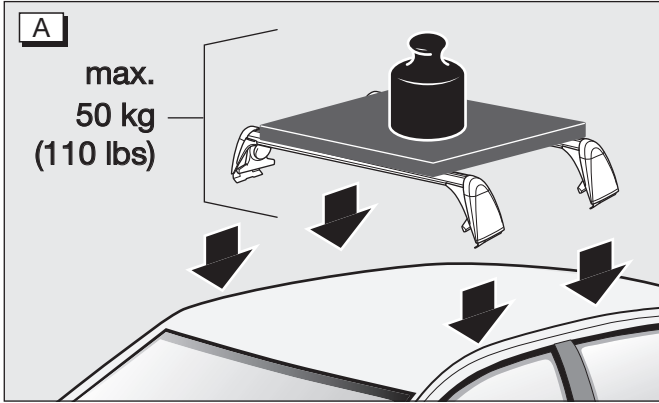

Indicaciones de seguridad:

⚠ ¡Atención!

Antes de comenzar con el montaje, le rogamos que lea detenidamente estas instrucciones de montaje.

⚠ ¡Atención!

Antes de ponerse en marcha, revise siempre todas las uniones atornilladas de los portacargas básicos, reapretando los tornillos donde sea necesario, y volver a controlar a intervalos convenientes. En caso de viajes prolongados o por caminos en mal estado, controlar las uniones atornilladas a intervalos más breves. Si no se siguen estas instrucciones, se puede llegar a soltar o perder la pieza superpuesta y provocar un riesgo para otras personas que circulan.

⚠ ¡Atención!

Figura A

No se debe sobrepasar la carga admisible sobre el techo de 50 kg (110 lbs).

⚠ ¡Atención!

Figura B

Cambia el comportamiento de marcha y de frenado así como la sensibilidad al viento lateral del vehículo. Esto debería tenerse en cuenta en la forma de conducir. En interés de la seguridad vial no debería sobrepasarse una velocidad de 130 km/h (81 mph).

⚠ ¡Atención!

Figura C

Acomodar la carga sobre el portacargas básico / barra portante de manera adecuada.

⚠ ¡Atención!

Figura D

No sobrepasar la anchura máx. del portacargas básico/barra portante.

⚠ ¡Atención!

Figura E

Evitar tensiones entre los portacargas básicos / barras portantes.

⚠ ¡Atención!

Figura F

Sólo después del montaje del portacargas básico/barra portante, montar sobre éstas las piezas accesorias.

⚠ ¡Precaución!

Por motivos de seguridad para otros usuarios, el portacargas básico / barras portantes con / sin piezas adosadas deberán retirarse del vehículo si no se utilizan.

⚠ ¡Precaución!

Debido al montaje de un portacargas básico con/sin piezas superpuestas se modifica la altura de su vehículo, lo cual se ha de tener presente sin falta, p. ej. en las entradas de garajes, al atravesar túneles, pasar por debajo de puentes, etc.

⚠ ¡Precaución!

Figura G

A fin de evitar daños en el vehículo durante el transporte de cajas portaequipajes de techo y objetos largos, se ha de prestar atención a abrir con cuidado la tapa del maletero.

En el caso que la tapa del maletero tenga accionamiento eléctrico, es recomendable adaptar el ángulo de apertura (vea el manual de instrucciones del vehículo) si fuera necesario

⚠ ¡Precaución!

No penetrar en el tren de lavado con el portacargas básico montado con/sin piezas superpuestas.

⚠ ¡Precaución!

Encomendar a un taller especializado las reparaciones o el cambio de las piezas. Se recomienda utilizar las piezas de repuestos originales Audi que se pueden obtener en su concesionario.

Bezpečnostní pokyny:

⚠ Pozor!

Před zahájením montáže si laskavě pečlivě přečtěte tento montážní návod.

⚠ Pozor!

Všechny šroubové spoje a spojky rámu a nástavce se musí před započatím každé jízdy zkontrolovat, případně provést dotažení a v příslušných časových intervalech opět zkontrolovat. Při delší cestě nebo špatné kvalitě vozovky se musí kontrola šroubových spojů provádět v kratších intervalech. Nestane-li se tak, tak může dojít k uvolnění, popř. ztrátě montážního dílu a ohrožení jiných účastníků dopravy.

⚠ Pozor!

Obr. A

Nesmí se překročit přípustná zátěž střechy 50 kg (110 lbs).

⚠ Pozor!

Obr. B

Změní se chování při jízdě a brzdění, jakož i citlivost na boční vítr vozidla. Na to by se mělo při způsobu jízdy dbát. V zájmu bezpečnosti jízdy by se neměla překročit rychlost 130 km/h (81 mph).

⚠ Pozor!

Obr. C

Střešní zátěž rozložte na základním nosiči/nosné tyči podle hmotnosti.

⚠ Pozor!

Obr. D

Nepřekročte max. šířku základního nosiče/nosné tyče.

⚠ Pozor!

Obr. E

Základní nosiče/ nosné tyče proti sobě příliš nenapínejte.

⚠ Pozor!

Obr. F

Doplňkové díly namontujte na základní nosič/nosnou tyč teprve po jejich smontování.

⚠ Opatrně!

Pokud vozidlo nepoužíváte, měly by se z důvodu bezpečnosti ostatních účastníků silničního provozu základní nosič a doplňkové díly odejmout z vozidla.

⚠ Opatrně!

Montáží základního nosiče s/bez montážních dílů doplňkových dílů se změní výška Vašeho vozidla, na to se musí bezpodmínečně dbát u např. při vjezdu do garáží, vjezdu tunelů, podchodů atd.

⚠ Opatrně!

Obr. G

Aby nedošlo k poškození vozidla, je třeba při přepravě boxů na střechu a delších nákladů dbát opatrně otevírání dveří kufru.

U elektricky ovládaných dveří kufru doporučujeme přizpůsobit úhel otevírání (viz návod k obsluze vozidla).

⚠ Opatrně!

S namontovaným základním nosičem s/bez doplňkových dílů nevjeďte do myčky.

⚠ Opatrně!

Opravu či výměnu dílů nechte provést odbornou opravou. Doporučujeme používat originální náhradní díly, které získáte u vašeho partnera Audi.

安全に関するご注意:

⚠ 注意!

取付けを始める前に、この取扱説明書をよくお読みください。

⚠ 注意!

ベースキャリアおよびアタッチメントのネジ類や固定装置は走行のたび事前に必ず点検し、必要に応じて締め直しや間隔の調整を行ってください。長距離走行時や状態の悪い道路を走行する時は、途中で適宜点検を行ってください。

点検をしないまま走行するとアタッチメントが緩んだり落下する恐れがあり、他の道路使用者に危害を加える可能性があります。

⚠ 注意!

図A

50 kg (110 lbs) 超える荷物は載せないでください。

⚠ 注意!

図B

車両のステアリングやブレーキの挙動、横風に対する感覚などが変わりますので、運転の際はご注意ください。走行安全性の点から、運転は時速 130 km/h (81 mph) を超えないようにしてください。

⚠ 注意!

図C

ベースキャリアまたはキャリアパーへの荷重が偏らないようにしてください。

⚠ 注意!

図D

ベースキャリア/キャリアパーの最大幅を超える荷物は積まないでください。

⚠ 注意!

図E

ベースキャリア/キャリアパーが引っ張り合わないようにしてください。

⚠ 注意!

図F

アタッチメントは、必ず先にベースキャリア/キャリアパーを取り付けてから装着してください。

⚠ 注意!

他のドライバーに配慮し、アタッチメントとベースキャリアは使用しない時は車から外してください。

⚠ 注意!

アタッチメント装着時および未装着時では車高が異なりますので、駐車場やトンネル、地下道などの入口では特にご注意ください。

⚠ 注意!

図G

ルーフボックスや長い物を載せている時は、車両を傷つけないよう注意してトランクルームのドアを開いてください。トランクルームのドアが電動式の場合には、必要に応じて開口角度を調節することをお勧めします (車両の取扱説明書をご参照ください)。

⚠ 注意!

アタッチメントの有無に関わらず、ベースキャリアを付けて洗車設備に入らないでください。

⚠ 注意!

修理・部品交換は、必ず専門の技術者にお任せください。部品はお近くのオーディ正規ディーラーにてお求めいただくことをお勧めします。

D

Stückliste:

Pos.	Benennung	Anzahl
1	Profilorohr vorne	1
2	Profilorohr hinten	1
3	Abdeckprofil	2
4	Stützfuß (vorne rechts)	1
5	Stützfuß (hinten rechts)	1
6	Stützfuß (vorne links)	1
7	Stützfuß (hinten links)	1
8	Gleitstück rechts	2
9	Gleitstück fix links	2
10	Schraube 4x12	8
11	Mutter selbstsichernd	2
12	Scheibe	2
13	Spannstange vorne	1
14	Spannstange hinten	1
15	Kippstütze	4
16	Blindniet	4
17	Scheibe	4
18	Zylinderstift	4
19	Stützfußabdeckung	4
20	Spannklammer (vorne links)	1
21	Spannklammer (vorne rechts)	1
22	Spannklammer (hinten links)	1
23	Spannklammer (hinten rechts)	1
24	Scheibe	4
25	Hülse	4
26	Codierte Spanschraube	4
27	Abdeckkappe	4
28	Profilkappe	4
29	Drehmomentschlüssel	1
30	Montagehilfe	2
31	Montageanleitung	1
32	Spoiler	3
33	Andruckprofil	2
34	Gummi für Profil	6
35	Distanzhalter	4
36	Zugstangenabdeckung vorne, kurz	2
37	Zugstangenabdeckung vorne, lang	2
38	Typschild vorne links	1
39	Typschild hinten links	1

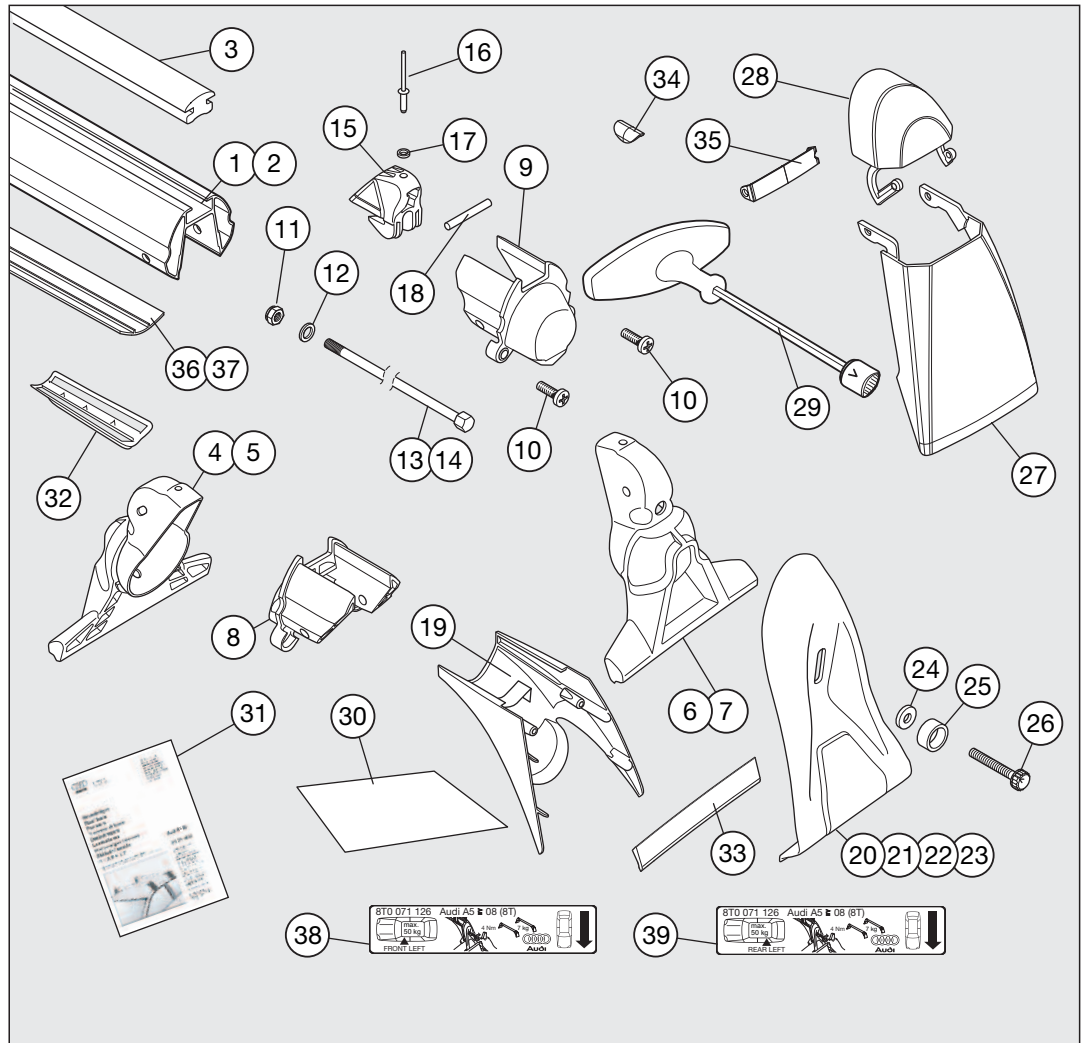

GB / USA / Canada

Parts list:

Item	Designation	Qty
1	Profile tube, front	1
2	Profile tube, rear	1
3	Trim section	2
4	Support foot, front right	1
5	Support foot, rear right	1
6	Support foot, front left	1
7	Support foot, rear left	1
8	Slide, right	2
9	Fixed slide, left	2
10	Screw 4x12	8
11	Nut, self-locking	2
12	Washer	2
13	Tie rod, front	1
14	Tie rod, rear	1
15	Stay support	4
16	Pop rivets	4
17	Washer	4
18	Cylinder pin	4
19	Support foot cover	4
20	Clamping bracket, front left	1
21	Clamping bracket, front right	1
22	Clamping bracket, rear left	1
23	Clamping bracket, rear right	1
24	Washer	4
25	Bush	4
26	Encoded clamping screw	4
27	Cap	4
28	Profile casing	4
29	Torque wrench	1
30	Assembly aid	2
31	Assembly instructions	1
32	Spoiler	3
33	Contact pressure section	2
34	Rubber piece for profile	6
35	Spacer	4
36	Pull rod cover, front, short	2
37	Pull rod cover, front, long	2
38	Type plate, front left	1
39	Type plate, rear left	1

F

Liste des pièces :

Pos.	Désignation	Nbre
1	Tube profilé avant	1
2	Tube profilé arrière	1
3	Profilé d'obturation	2
4	Pied av. dt.	1
5	Pied ar. dt.	1
6	Pied av. gch.	1
7	Pied ar. gch.	1
8	Pièce coulissante dte.	2
9	Pièce coulissante fixe gch.	2
10	Vis 4x12	8
11	Ecrou autobloquant	2
12	Rondelle	2
13	Tirant avant	1
14	Tirant arrière	1
15	Appui pivotant	4
16	Rivet borgne	4
17	Rondelle	4
18	Goujon cylindrique	4
19	Recouvrement de pied	4
20	Bride de fixation av. gch.	1
21	Bride de fixation av. dte.	1
22	Bride de fixation ar. gch.	1
23	Bride de fixation ar. dte.	1
24	Rondelle	4
25	Douille	4
26	Vis de serrage codée	4
27	Recouvrement	4
28	Capuchon profilé	4
29	Clé dynamométrique	1
30	Accessoire de montage	2
31	Auxiliaire de montage	1
32	Becquet	3
33	profil de pression	2
34	caoutchouc pour profilé	6
35	distancieur	4
36	cache pour tirant avant, court	2
37	cache pour tirant avant, long	2
38	Plaque de type avant gauche	1
39	Plaque de type arrière gauche	1

I

Lista pezzi:

Pos.	Denominazione	Numero
1	Tubo profilato anteriore	1
2	Tubo profilato posteriore	1
3	Profilato di copertura	2
4	Piede di appoggio anter. dx	1
5	Piede di appoggio poster. dx	1
6	Piede di appoggio anter. sx	1
7	Piede di appoggio poster. sx	1
8	Slitta destra	2
9	Slitta fissa sinistra	2
10	Vite 4x12	8
11	Dado, autobloccante	2
12	Rosetta	2
13	Tirante anteriore	1
14	Tirante posteriore	1
15	Supporto inclinabile	4
16	Rivetti ciechi	4
17	Rosetta	4
18	Spina cilindrica	4
19	Copertura piede di appoggio	4
20	Pinza anter. sx	1
21	Pinza anter. dx	1
22	Pinza poster. sx	1
23	Pinza poster. dx	1
24	Rosetta	4
25	Bussola	4
26	Vite di serraggio codificata	4
27	Cappuccio	4
28	Tappo profilo	4
29	Chiave dinamometrica	1
30	Utensili di montaggio	2
31	Istruzioni per il montaggio	1
32	Spoiler	3
33	Profilo di serraggio	2
34	Gommino per profilo	6
35	Distanziatore	4
36	Copertura dei tiranti anteriore, corta	2
37	Copertura dei tiranti anteriore, lunga	2
38	Targhetta anteriore sinistra	1
39	Targhetta posteriore sinistra	1

NL

Stuklijst:

Pos.	Benaming	Aantal
1	Profielbuis voor	1
2	Profielbuis achter	1
3	Afdeekprofiel	2
4	Steunvoet (rechts vooraan)	1
5	Steunvoet (rechts achteraan)	1
6	Steunvoet (links vooraan)	1
7	Steunvoet (links achteraan)	1
8	Glijstuk rechts	2
9	Glijstuk fix links	2
10	Schroef 4x12	8
11	Moer, zelfborgend	2
12	Ring	2
13	Spanstang voor	1
14	Spanstang achter	1
15	Kantelsteun	4
16	Popnagel	4
17	Ring	4
18	Cilinderstift	4
19	Steunvoetafdekking	4
20	Spanklem (links vooraan)	1
21	Spanklem (rechts vooraan)	1
22	Spanklem (links achteraan)	1
23	Spanklem (rechts achteraan)	1
24	Ring	4
25	Huls	4
26	Gecodeerde spanschroef	4
27	Afdekkap	4
28	Profielkap	4
29	Momentsleutel	1
30	Montagehulp	2
31	Montagehandleiding	1
32	Spoiler	3
33	Aandrukprofiel	2
34	Rubber voor profiel	6
35	Afstandhouder	4
36	Trekstangafdekking vooraan, kort	2
37	Trekstangafdekking vooraan, lang	2
38	Typeplaatje links vooraan	1
39	Typeplaatje links achteraan	1

S		E		CZ		J		
Stycklista:		Lista de piezas:		Kusovník:		パーツリスト:		
Pos.	Benämning	Antal	Pos. Denominación	Cantidad	Pol. Název	Počet	項目 名称	個数
1	Profilrör, främre	1	1 Tubo de perfil, delante	1	1 Profilová trubka, vpředu	1	1 フレームパイプ (前)	1
2	Profilrör bakre	1	2 Tubo de perfil, detrás	1	2 Profilová trubka, vzadu	1	2 フレームパイプ (後)	1
3	Täckprofil	2	3 Perfil de cubierta	2	3 Krycí profil	2	3 カバーセクション	2
4	Stödfot (höger fram)	1	4 Base de apoyo del. der.	1	4 Podpěrná noha, vpř. vpravo	1	4 サポートレッグ (前右)	1
5	Stödfot (höger bak)	1	5 Base de apoyo detr. der.	1	5 Podpěrná noha, vz. vpravo	1	5 サポートレッグ (後右)	1
6	Stödfot (vänster fram)	1	6 Base de apoyo del. izq.	1	6 Podpěrná noha, vpř. vlevo	1	6 サポートレッグ (前左)	1
7	Stödfot (vänster bak)	1	7 Base de apoyo detr. izq.	1	7 Podpěrná noha, vz. vlevo	1	7 サポートレッグ (後左)	1
8	Glidstycke, höger	2	8 Corredera derecha	2	8 Kluzný čep, vpravo	2	8 スライドピース (右)	2
9	Glidstycke, vänster	2	9 Corredera fija izquierda	2	9 Kluzný čep pevný, vlevo	2	9 スライドピース (左・固定式)	2
10	Skruv 4x12	8	10 Tornillo (4x12)	8	10 Šroub 4x12	8	10 ボルト 4 x 12	8
11	Mutter, självläsande	2	11 Tuerca autoblocante	2	11 Matice, samopojistná	2	11 ナット (セルフロック式)	2
12	Bricka	2	12 Arandela	2	12 Podložka	2	12 ワッシャー	2
13	Spännstag, främre	1	13 Tirante delantero	1	13 Upínací tyč, vpředu	1	13 テンションロッド (前)	1
14	Spännstag, bakre	1	14 Tirante trasero	1	14 Upínací tyč, vzadu	1	14 テンションロッド (後)	1
15	Tippstöd	4	15 Soportes abatibles	4	15 Sklopná opěra	4	15 傾斜サポート	4
16	Blindnit	4	16 Remarques ciegos	4	16 Slepé nýty	4	16 ボップリベット	4
17	Bricka	4	17 Arandela	4	17 Podložka	4	17 ワッシャー	4
18	Cylindriskt stift	4	18 Pasador cilíndrico	4	18 Válcový kolík	4	18 シリンダーピン	4
19	Stödfotkåpa	4	19 Cobertura de la base de apoyo	4	19 Kryt popěrné nohy	4	19 サポートレッグカバー	4
20	Spännbygel (vänster fram)	1	20 Sujeciones del. izq.	1	20 Spona, vpř. vlevo	1	20 締付けクリップ (前左)	1
21	Spännbygel (höger fram)	1	21 Sujeciones del. der.	1	21 Spona, vpř. vpravo	1	21 締付けクリップ (前右)	1
22	Spännbygel (vänster bak)	1	22 Sujeciones detr. izq.	1	23 Spona, vz. vpravo	1	22 締付けクリップ (後左)	1
23	Spännbygel (höger bak)	1	23 Sujeciones detr. der.	1	24 Podložka	4	23 締付けクリップ (後右)	1
24	Bricka	4	24 Arandela	4	25 Objímka	4	24 ワッシャー	4
25	Hylsa	4	25 Casquillo	4	26 Kódovaný upínací šroub	4	25 スリーブ	4
26	Kodad spännskruv	4	26 Tornillos tensores codificados	4	27 Snímatelné víčko	4	26 コード化された締付けボルト	4
27	Täckkåpa	4	27 Caperuza	4	28 Profilové víčko	4	27 カバーフラップ	4
28	Profilkåpa	4	28 Tapa de perfil	4	29 Momentový klíč	1	28 パイプキャップ	4
29	Momentnyckel	1	29 Llave dinamométrica	1	30 Montážní pomůcka	2	29 トルクレンチ	1
30	Monteringshjälp	2	30 Ayuda para montaje	1	31 Návod k montáži	1	30 取付サポート	2
31	Monteringsanvisning	1	31 Instrucciones de montaje	1	32 Spoiler	3	31 取扱説明書	1
32	Spoiler	3	32 Alerón	3	33 Přítlačný profil	2	32 スポイラー	3
33	Trycklist	2	33 Perfil de presión	2	34 Pryž na profil	6	33 プレスセクション	2
34	Gummi till list	6	34 Goma para perfil	6	35 Rozpěrka	4	34 セクションラバー (前)	6
35	Mellanlägg	4	35 Chapa separadora	4	36 Kryt táhla vpředu, krátké	2	35 スペーサー	4
36	Dragstångstäckkåpa fram, kort	2	36 Cubierta tirante delantero, corto	2	37 Kryt táhla vpředu, dlouhé	2	36 クションロッドカバー (前) 短	2
37	Dragstångstäckkåpa fram, lång	2	37 Cubierta tirante delantero, largo	2	38 Typový štítek vpředu vlevo	1	37 クションロッドカバー (前) 長	2
38	Typskylt vänster fram	1	38 Placa de identificación adelante izq.	1	39 Typový štítek vzadu vlevo	1	38 銘板 (前左)	1
39	Typskylt vänster bak	1	39 Placa de identificación trasera izq.	1			39 銘板 (後左)	1

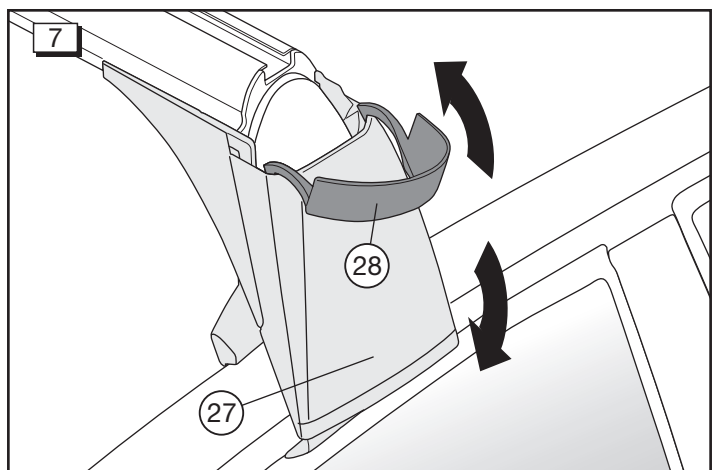
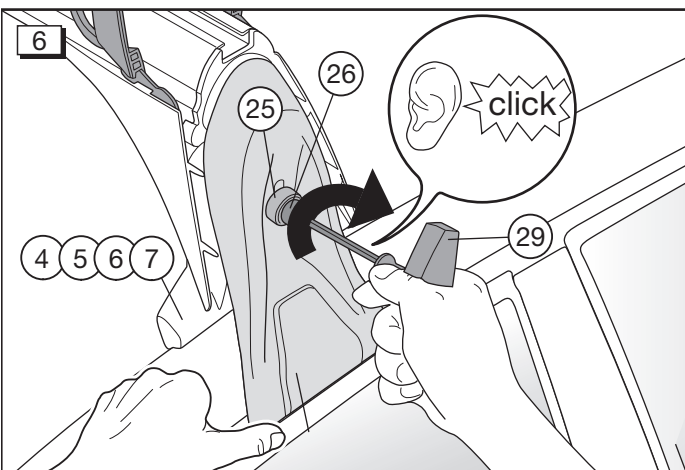
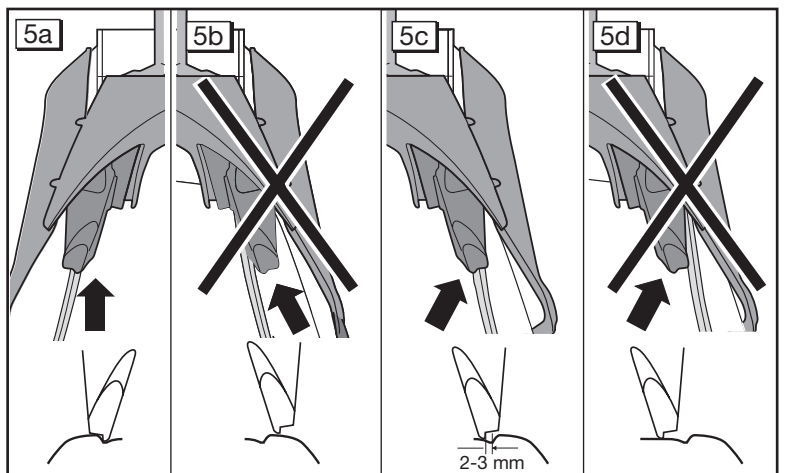
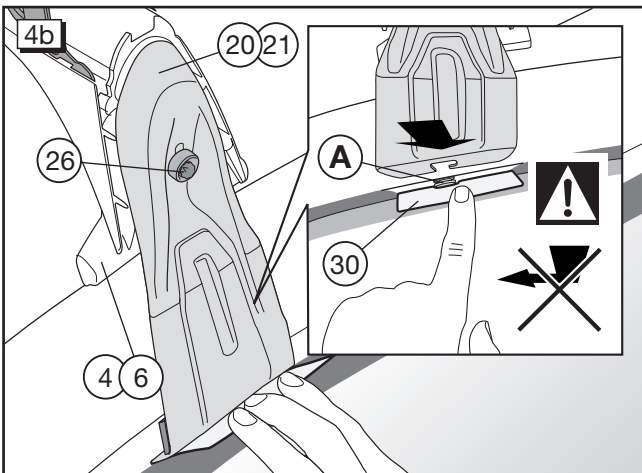
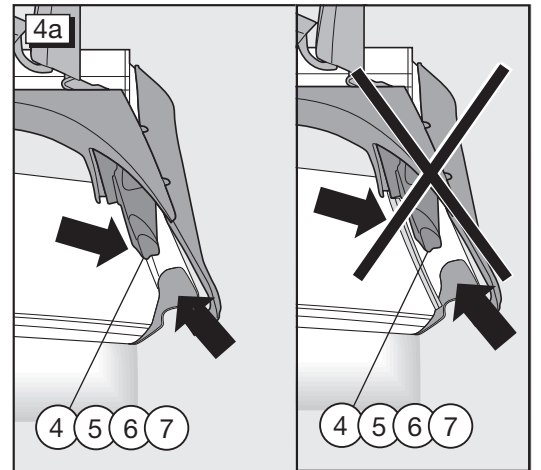
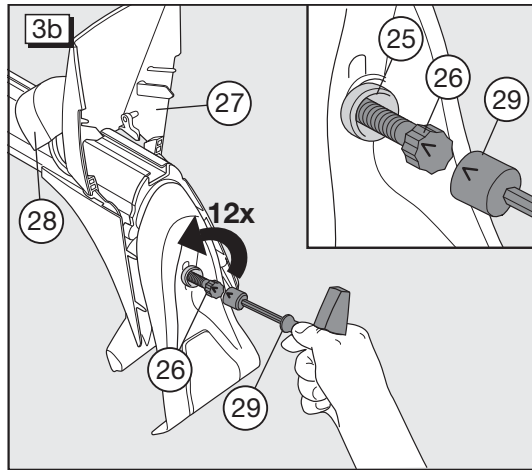
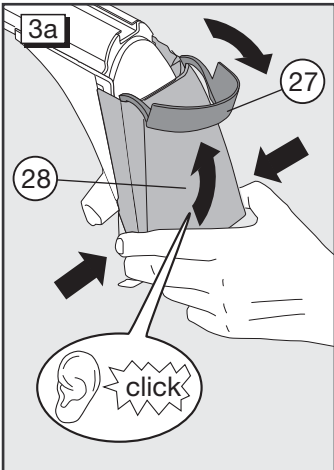
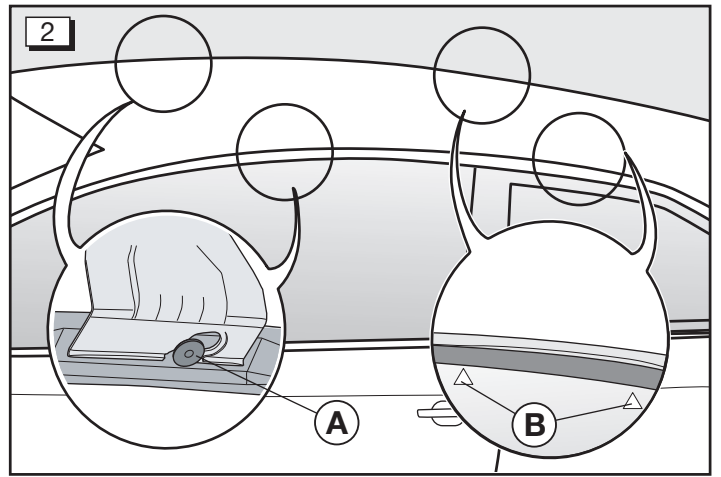
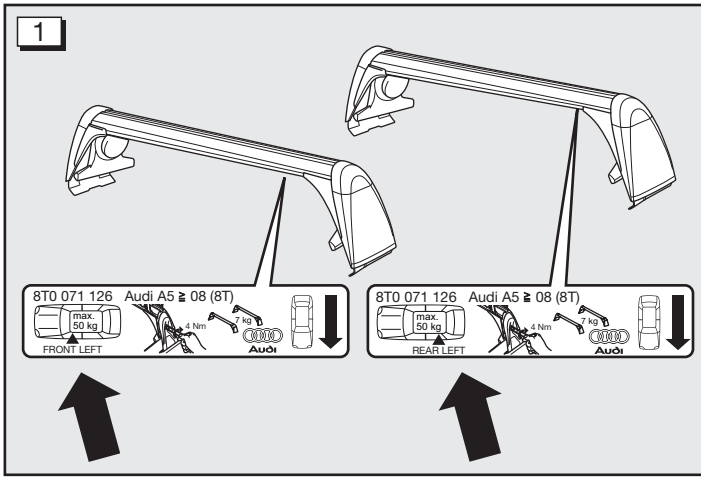

Montage auf dem Dach:

**Hinweis:**

Die Montage des Grundträgers sollte von 2 Personen durchgeführt werden.

Bild 1

Die Grundträger sind an der linken Trägerprofil-Unterseite mit je einem Aufkleber für vorne (FRONT LEFT) und hinten (REAR LEFT) gekennzeichnet.

Bei Montage der Grundträger ist darauf zu achten, dass sich der Aufkleber auf der linken Fahrzeugseite befindet und der aufgedruckte Pfeil in Fahrtrichtung zeigt!

**Achtung!**

Die Kennzeichnungen sind beim Aufsetzen der Grundträger auf das Fahrzeugdach unbedingt zu beachten!

Bild 2

Die Grundträger können nur in den markierten Bereichen befestigt werden, da das Fahrzeugdach nur an diesen Stellen verstärkt ist.

Der vordere Grundträger wird am Positionierungsbolzen (A) an der Unterseite des Seitenwandrahmens befestigt. Der hintere Grundträger wird im Bereich zwischen den auf den hinteren Fenstern gedruckten Dreiecken (B) montiert.

**Hinweis:**

Fahrzeugdach im Bereich der Grundträgerauflage und die Grundträgerauflage vor Montage gründlich reinigen (staub- und fettfrei).

Bild 3a, b

Abdeckkappe (27) und Profilkappe (28) nach oben aufklappen. Drehmomentschlüssel (29) in Pfeilstellung auf die Spannschrauben (26) stecken und diese mit ca. 12 Umdrehungen lösen.

Bild 4a

Es ist darauf zu achten, dass die Stützfüße (4, 5, 6, 7) in die Dachkante eingreifen, und diese Position auch nach dem Anziehen der Spannschrauben (26) beibehalten.

Bild 4b

Vorderen Grundträger mit den Stützfüßen (4, 6) an die Dachkante anlegen. Montagehilfe (30) zwischen Seitenrahmen und Dichtung einführen und leicht nach außen ziehen. Anschließend Spannschrauben (20, 21) in den Positionierungsbolzen (A) einhaken und bis zur Anlage an die Karosserie drücken. Spannschrauben (26) mit dem Drehmomentschlüssel (29) leicht anziehen.

Bild 5a, b, c, d

Grundträger so ausrichten, dass in Fahrtrichtung der linke Stützfuß an der Dachkante anliegt (siehe Bild 5a). Um ein Verrutschen des Grundträgers zu verhindern, die linke Spannschraube leicht anziehen und die Spannschrauben (26) mit dem Drehmomentschlüssel (29) leicht anziehen. Montagehilfen (30) entfernen.

**Hinweis:**

Der Abstand zwischen rechtem Stützfuß und Dachkante sollte wie in Bild 5c dargestellt 2-3 mm betragen. Ist dies nicht der Fall (Bild 5b und 5d), wird empfohlen, die Breiteneinstellung - wie auf Seite 20 beschrieben - in einem Fachbetrieb durchführen zu lassen.

Bild 6

Nacheinander die Spannschrauben (26) links und rechts wechselweise in 2 Schritten mit dem Drehmomentschlüssel (29) solange anziehen, bis ein deutliches Klicken zu hören ist. Dann ist das erforderliche Drehmoment von 4 Nm erreicht.

**Achtung!**

Das angegebene Drehmoment von 4 Nm darf auf keinen Fall überschritten werden, andernfalls kann es zu Beschädigungen am Fahrzeug kommen!

Der Stützfuß darf nicht aus der Dachkante springen!

Bild 7

Abdeckkappe (27) und Profilkappe (28) schließen.

**Hinweis:**

Hinteren Grundträger analog vorderem Grundträger montieren. Die Positionierung über den Positionierungsbolzen (A) entfällt.

**Achtung!**

Alle Verschraubungen und Verbindungen der Grundträger und Aufsätze müssen vor Beginn jeder Fahrt kontrolliert werden, gegebenenfalls nachziehen und in entsprechenden Abständen erneut kontrollieren. Bei schlechter Wegstrecke muss eine Überprüfung der Verschraubung in verkürzten Abständen erfolgen. Wird dies nicht befolgt, kann es zum Lösen bzw. Verlust des Aufbauteiles führen - Unfallgefahr!

Montage von Aufbauteilen und Demontage der Grundträger siehe Seite 18.

Fitting onto the roof:

**Note:**

The roof bars should be assembled by 2 persons.

Figure 1

The roof bars are marked on the underside of the left profile tube with a sticker for the FRONT LEFT and REAR LEFT. When fitting the roof bars make sure that the sticker is on the left-hand side of the vehicle and the arrow points in the direction of travel.

**Warning!**

These markings must be observed when positioning roof bars on the vehicle roof.

Figure 2

The roof bars must be fixed at the marked areas as the roof is strengthened at these points.

At the front, the roof bars are attached to the positioning bolt (A) on the bottom of the side wall frame. At the rear, the roof bars are mounted between the triangles (B) printed on the rear windows.

**Note:**

Carefully clean the vehicle roof under the roof bars and the base of the roof bars before mounting, removing dust and grease.

Figure 3a, b

Lift open cover cap (27) and moulded cap (28). Position the torque wrench (29) on the tensioning screw (26) at the position shown by the arrow and loosen the screw by approx. 12 turns.

Figure 4a

Make sure that the support feet (4, 5, 6, 7) grip the roof edge and remain in position after tightening the tensioning screws (26).

Figure 4b

Place the support feet (4, 6) at the front of the roof bars against the roof edge. Insert the assembly aid (30) between the side frame and the seal and pull out slightly. Hook the clamping brackets (20, 21) into the positioning bolt (A) and press until they lie against the body. Tighten the clamping screws (26) slightly using the torque wrench (29).

Figure 5a, b, c, d

Align the roof bars in such a way that the left support foot in the direction of travel is up against the roof edge (see figure 5a).

To prevent slippage of the roof bars, lightly tighten the left clamping bracket. Lightly tighten the clamping screw (26) with the torque wrench (29). Remove the assembly aid (30).

**Note:**

The distance between the right support foot and the edge of the roof should measure 2-3 mm, as shown in figure 5c.

If this is not the case (figure 5b and 5d), it is recommended that you have the roof bar width - as described on page 20 - adjusted by a specialist workshop.

Figure 6

Alternately tighten the left and right tensioning screws (26) in two steps using the torque wrench (29) until you hear a clearly audible clicking sound. This means that the required torque of 4 Nm has been reached.

**Warning!**

Never exceed the torque setting of 4 Nm, failing this may result in damage to the vehicle.
The support foot must not spring out from the roof edge.

Figure 7

Close cover cap (27) and moulded cap (28).

**Note:**

Mount the rear of the roof bars using the same procedure as for the front. The rear of the roof bars does not need to be positioned via the positioning bolts (A).

**Warning!**

All screw fittings and connectors of the roof bars and mountings must be checked before starting each journey, retightened if necessary and rechecked at appropriate intervals. The screw fittings must be checked at shorter intervals for poor road surfaces. If not checked regularly, attachments may become loose or fall off - risk of accident!

For mounting the attachments and removing the roof bars, see page 18.

Montage sur le toit :

**Remarque :**

Le montage du porteur doit être effectué par 2 personnes.

Figure 1

Les porteurs sont repérés sur le dessous du tube profilé de gauche par une étiquette pour l'avant (FRONT LEFT) et l'arrière (REAR LEFT). Lors du montage des porteurs, s'assurer que l'étiquette se trouve sur le côté gauche du véhicule et que la flèche imprimée est dirigée dans le sens de la marche !

**Attention !**

Observer impérativement les repères lors de la mise en place des porteurs sur le toit du véhicule!

Figure 2

Les porteurs peuvent uniquement être fixés dans la partie repérée car le toit du véhicule est renforcé à ces endroits seulement.

Le porteur avant se fixe sur le boulon de positionnement (A) sur la face inférieure du cadre de paroi latéral. Le porteur arrière se monte dans la zone comprise entre les triangles (B) imprimés sur les vitres arrière.

**Remarque :**

Avant le montage, nettoyer avec soin le toit du véhicule dans la zone d'appui des supports ainsi que la surface d'appui des supports (élimination des poussières et des graisses).

Figure 3a, b

Ouvrir le capuchon (27) et le capuchon profilé (28). Mettre la clé dynamométrique (29) sur les vis de serrage (26) dans le sens de la flèche et desserrer ces dernières d'env. 12 tours.

Figure 4a

S'assurer que les pieds (4, 5, 6, 7) pénètrent dans le bord du toit et qu'ils restent dans cette position après le serrage des vis des serrage (26).

Figure 4b

Poser le porteur avant, les pieds (4,6) sur le bord du toit. Introduire l'accessoire de montage (30) entre le cadre latéral et la garniture d'étanchéité et le tirer légèrement vers l'extérieur. Accrocher ensuite les brides de fixation (20, 21) dans le boulon de positionnement (A) et presser jusqu'à ce qu'elles s'appuient sur la carrosserie. Serrer légèrement les vis de serrage (26) avec la clé dynamométrique (29).

Figure 5a, b, c, d

Aligner les porteurs de sorte que le pied gauche dans le sens de la marche affleure l'arête de toit (voir fig. 5a).

Ajuster le porteur et serrer légèrement les vis de fixation (26) avec la clé dynamométrique (29). Retirer les accessoires de montage (30).

**Remarque :**

L'écart entre le pied droit et l'arête de toit doit être de 2-3 mm comme représenté sur la figure 5c.

Si ce n'est pas le cas (fig. 5b et 5d), il est recommandé de faire régler la largeur des porteurs dans un garage compétent - comme décrit page 20.

Figure 6

Serrer les vis de serrage (26), à gauche et à droite, alternativement, en deux pas, avec la clé dynamométrique (29), aussi longtemps que nécessaire jusqu'à entendre un clic nettement audible. Le couple nécessaire de 4 Nm est alors atteint.

**Attention !**

Ne dépasser en aucun cas le couple de serrage indiqué 4 Nm. Un couple de serrage plus élevé pourrait provoquer un endommagement du véhicule.

Le pied ne doit pas sauter hors du bord du toit.

Figure 7

Fermer le capuchon (27) et le capuchon profilé (28).

**Remarque :**

Monter le porteur arrière de manière analogue au porteur avant. Il n'y a pas de positionnement par l'intermédiaire du boulon de positionnement (A) à effectuer.

**Attention !**

Contrôler tous les vissages et assemblages des porteurs et pièces montées dessus avant le début de chaque trajet, les resserrer si nécessaire et répéter ces contrôles à intervalles appropriés. En cas de trajet plus long ou sur chaussée déformée, effectuer le contrôle des assemblages par vis à intervalles plus courts. Ceci est indispensable pour éviter le desserrage et la perte de l'accessoire. Danger d'accident !

Montage d'accessoires et démontage des porteurs, voir page 18.

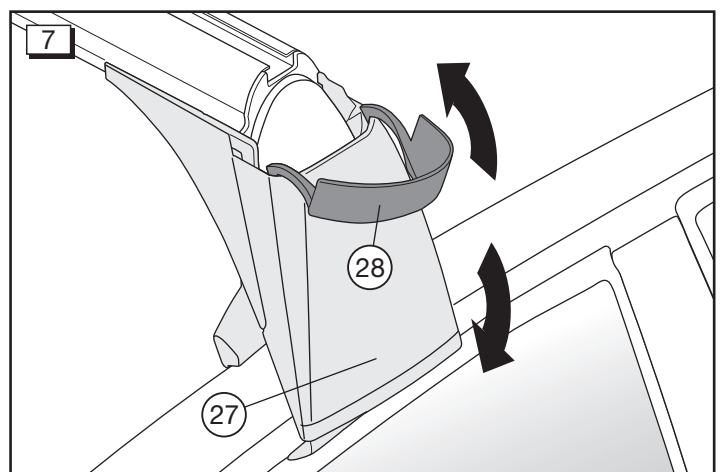
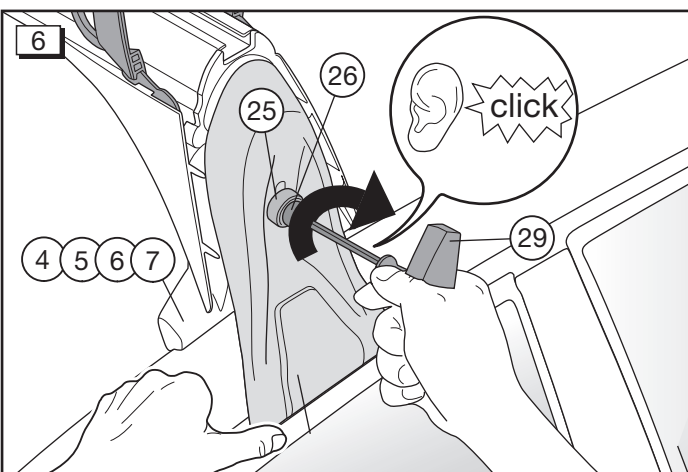
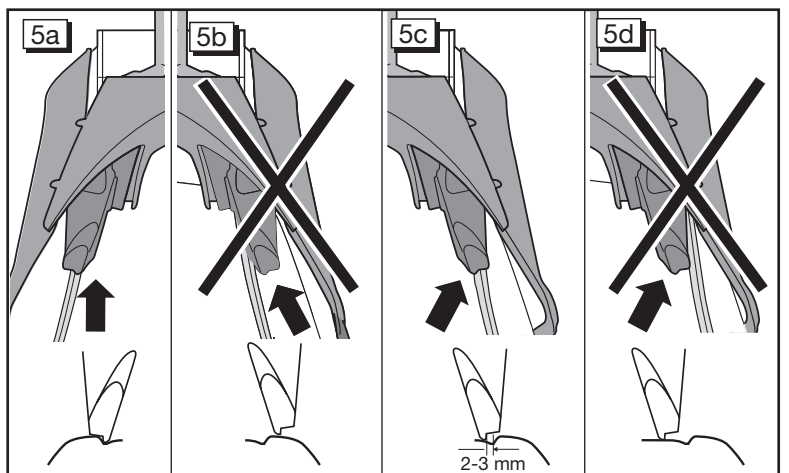
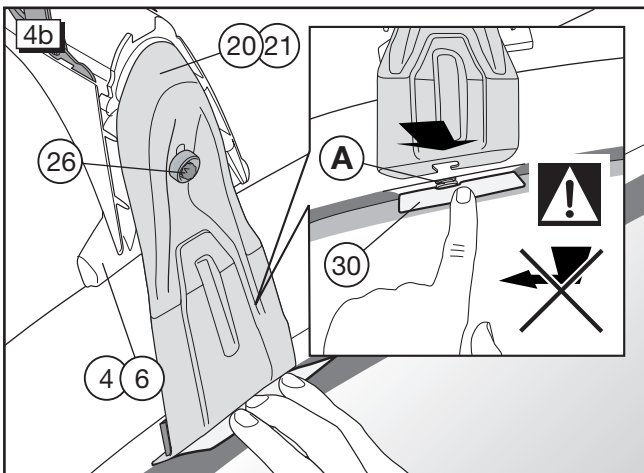
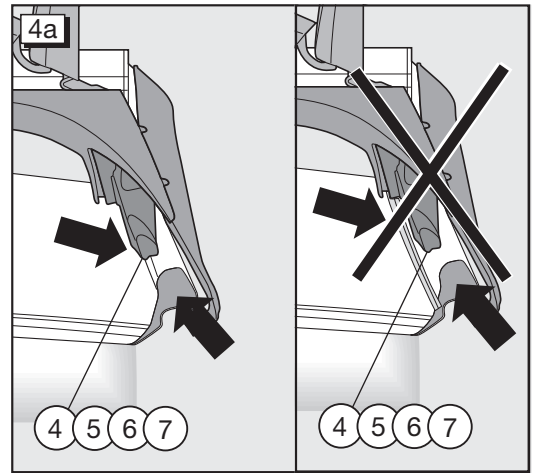
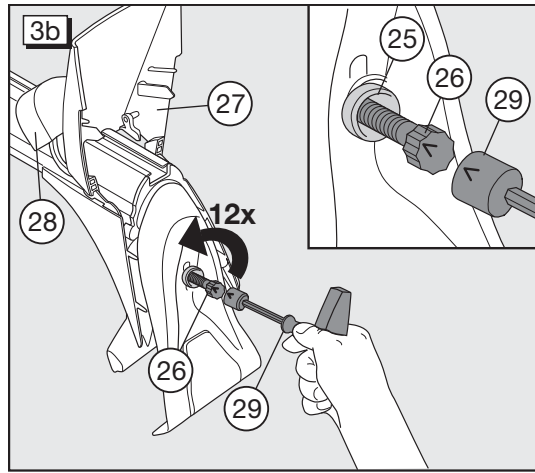
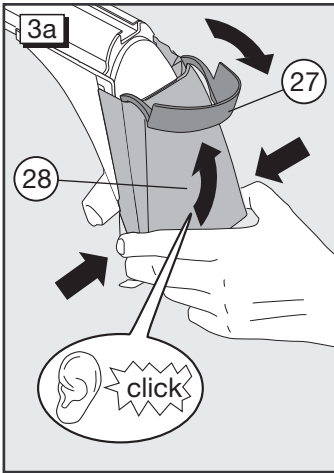
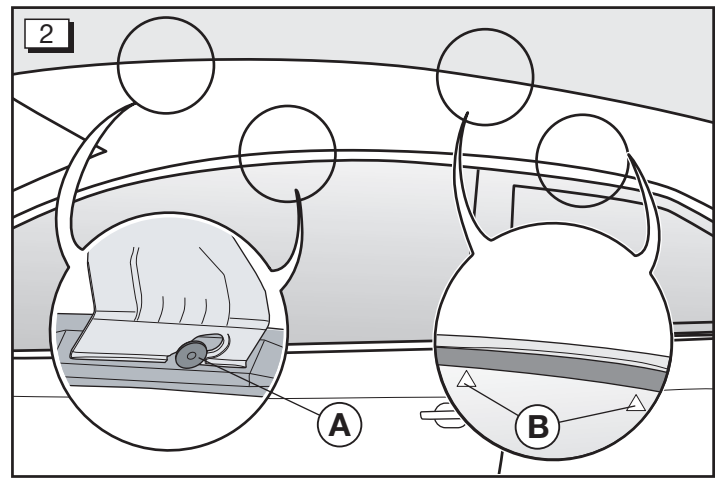
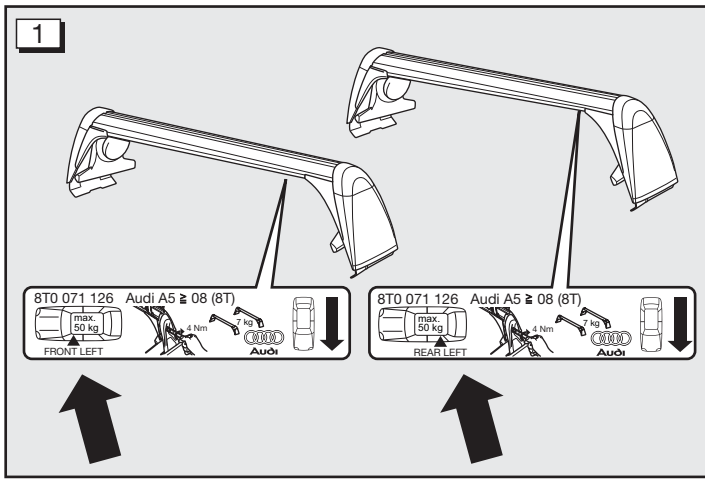

Montaggio sul tetto:**i Avvertenza:**

Il montaggio della traversa di base deve essere effettuato da 2 persone.

Figura 1

Le traverse di base sono contrassegnate sul lato inferiore sinistro del tubo profilato con un'etichetta adesiva per il lato anteriore (FRONT LEFT) e quello posteriore (REAR LEFT). Durante il montaggio delle traverse di base fare attenzione che l'etichetta adesiva si trovi sul lato sinistro e che la freccia ivi stampata sia rivolta in direzione di marcia!

⚠ Attenzione!

Durante l'applicazione delle traverse di base sul tetto del veicolo rispettare assolutamente i contrassegni!

Figura 2

Le traverse di base possono essere montate solo nelle aree contrassegnate, in quanto solo lì il tetto del veicolo è rinforzato. La traversa di base anteriore viene fissata al perno di posizionamento (A) sul lato inferiore del telaio della parete laterale. La traversa di base posteriore viene montata nella zona compresa fra i triangoli (B) riportati sui finestrini posteriori.

i Avvertenza:

Prima del montaggio, pulire a fondo il tetto della vettura in corrispondenza della zona di appoggio delle traverse di base e dei loro supporti (togliendo sia polvere che grasso).

Figura 3a, b

Aprire i tappi del profilato (28) e aprire verso l'alto i cappucci di copertura (27). Inserire la chiave dinamometrica (29) nella posizione indicata dalla freccia sulle viti di serraggio (26) e allentare di ca. 12 giri.

Figura 4a

Occorre accertarsi che i piedi di appoggio (4,5,6,7) facciano presa sul bordo del tetto e che mantengano tale posizione anche una volta serrati le pinze a vite (26).

Figura 4b

Appoggiare i piedini di appoggio (4, 6) della traversa di base anteriore al bordo del tetto. Inserire il dispositivo ausiliario di montaggio (30) fra il telaio laterale e la guarnizione e tirarlo leggermente verso l'esterno, successivamente agganciare i morsetti di serraggio (20, 21) nei perni di posizionamento (A) e premerli sino contro alla carrozzeria. Stringere poi leggermente le viti di serraggio (26) con la chiave dinamometrica (29).

Figura 5a, b, c, d

Allineare le traverse di base in maniera tale che, visto in direzione di marcia, il piede di appoggio sinistro poggi sul bordo del tetto (vedere la figura 5a).

Allineare la traversa di base e stringere leggermente le viti di serraggio (26) servendosi della chiave dinamometrica (29). Togliere gli utensili di montaggio (30).

i Avvertenza:

La distanza fra il piede di appoggio destro e il bordo del tetto deve essere di 2-3 mm come mostrato in figura 5c. In caso contrario (figura 5b e 5d), si raccomanda di lasciare regolare la larghezza delle traverse di base, come descritto a pagina 20/21, in un'officina specializzata.

Figura 6

Una dopo l'altra, stringere i tiranti a vite codificati (26) a sinistra e a destra in maniera alternata in 2 passi usando la chiave dinamometrica (29) sino a che si ode un rumore meccanico netto. Esso indica che è stata raggiunta la necessaria coppia di serraggio di 4 Nm.

⚠ Attenzione!

Non superare in nessun caso la coppia di serraggio di 4 Nm per evitare di danneggiare la vettura. Il piede di appoggio non deve scivolare/saltare sul bordo del tetto.

Figura 7

Chiudere il cappuccio di copertura (27) e il tappo del profilato (28).

i Avvertenza:

Montare la traversa di base posteriore in maniera analoga a quella anteriore. Il posizionamento mediante il perno di posizionamento (A) non è qui necessario.

⚠ Attenzione!

Tutti gli avvitaggi e i collegamenti delle traverse di base e dei supporti devono essere controllati prima di ogni viaggio, provvedendo eventualmente a stringerli e a ricontrollarli ad intervalli regolari. In caso di viaggi lunghi o di manti stradali sconnessi, controllare gli avvitaggi ad intervalli più frequenti. In caso contrario il componente montato può allentarsi — pericolo di incidente!

Per il montaggio di componenti e lo smontaggio delle traverse di base vedere a pagina 18/19.

Montage op het dak:**i Opmerking:**

Het monteren van de basisdrager dient door 2 personen te worden uitgevoerd.

Fig. 1

De basisdragers zijn op de linker profielbuis-onderzijde voor achter (FRONT LEFT) en voor (REAR LEFT) met een sticker gemarkeerd. Bij montage van de basisdragers moet erop worden gelet dat de sticker zich aan de linker wagenzijde bevindt en de opgedrukte pijl in de rijrichting wijst!

⚠ Let op!

De markeringen moeten bij het plaatsen van de basisdragers op het wagendak beslist in acht worden genomen!

Fig. 2

De basisdragers kunnen uitsluitend in het gemarkeerde gebied worden bevestigd omdat het wagendak op deze plaatsen is versterkt.

De voorste basisdrager wordt aan de positioneerbout (A) aan de onderkant van het zijwandkader bevestigd. De achterste basisdrager wordt tussen de op de achterste ramen gedrukte driehoeken (B) gemonteerd.

i Opmerking:

Reinig het autodak bij de basisdragersteun en deze steun zelf voor montage grondig (stof- en vetvrij).

Fig. 3a, b

Profielkappen (28) openen en afdekkappen (27) naar boven openklappen. Momentsleutel (29) in de richting van de pijl op de spanschroeven (26) aanbrengen en deze circa 12 omwentelingen losdraaien.

Fig. 4a

Er moet op worden gelet dat de steunvoeten (4,5,6,7) in de dakrand grijpen en deze positie ook na het aantrekken van de spanschroeven (26) handhaven.

Fig. 4b

Leg de voorste basisdrager met de steunvoeten (4, 6) aan de dakrand. Schuif de montagehulp (30) tussen zijkader en afdichting en trek hem iets naar buiten. Haak vervolgens de spanklemmen (20, 21) in de positioneerbout (A) en druk ze naar de carrosserie toe tot ze aansluiten. Draai de spanschroeven (26) met de momentsleutel (29) iets aan.

Fig. 5a, b, c, d

Lijn de basisdragers zo uit dat de linker steunvoet in rijrichting tegen de dakrand aan ligt (zie afb. 5a).

Basisdrager uitlijnen en de spanschroeven (26) met de momentsleutel (29) licht aandraaien. Montagehulpen (30) verwijderen.

i Opmerking:

De afstand tussen de rechter steunvoet en de dakrand dient 2-3 mm te bedragen zoals in afb. 5c is weergegeven. Is dit niet het geval (afb. 5b en 5d), wordt er aanbevolen om de breedte van de basisdrager – als op pagina 20/21 beschreven – door een deskundig bedrijf te laten instellen.

Fig. 6

Draai de spanbouten (26) na elkaar links en rechts afwisselend in 2 stappen met de momentsleutel (29) zo lang vast tot er een duidelijk klikken te horen is. Dan is het vereiste aanhaalmoment van 4 Nm bereikt.

⚠ Let op!

Het opgegeven draaimoment van 4 Nm mag in geen geval worden overschreden, omdat anders het voertuig beschadigd kan raken!
De steunvoet mag niet over de dakrand glijden/springen!

Fig. 7

Afdekkap (27) en profielkap (28) sluiten.

i Opmerking:

Monteer de achterste basisdrager net als de voorste basisdrager. De positionering via de positioneerbout (A) valt weg.

⚠ Let op!

Alle schroefverbindingen en verbindingen van de basisdragers en opzetstukken moeten vóór de rit gecontroleerd, indien nodig aangedraaid en met regelmatige tussenpozen steeds weer gecontroleerd worden. Bij een langere rit of bij slechte wegen moeten de schroefverbindingen met kortere tussenpozen gecontroleerd worden. Als dit niet in acht wordt genomen, kan het tot losraken of verlies van het opbouwdeel en gevaar voor ongelukken leiden!

Montage van opbouwdeel en demontage van de basisdragers zie pag. 18/19.

Montering på taket:**i Anmärkning:**

Monteringen av lasthållaren ska genomföras av 2 personer.

Fig. 1

Lasthållarna är försedda med en dekal på undersidan av vänster profilör för att markera fram (FRONT LEFT) och bak (REAR LEFT). Vid monteringen av lasthållarna ska dekalen sitta på bilens vänstra sida och pilen peka i färdriktningen!

⚠ Observera!

Markeringarna måste beaktas när lasthållaren sätts fast på biltaket!

Fig. 2

Lasthållarna kan endast sättas fast inom de markerade områdena, eftersom biltaket endast är förstärkt på dessa ställen.

Den främre lasthållaren sätts fast vid positioneringsskruven (A) på sidoväggsramens undersida. Den bakre lasthållaren monteras i området mellan de på bakfönstren tryckta trekanterna (B).

i Anmärkning:

Före monteringen ska lasthållarstödfoten och biltaket rengöras noggrant på de ställen där lasthållaren ska placeras (damm- och fettfritt).

Fig. 3a, b

Öppna profilkåporna (28) och täckkåporna (27). Lossa spännskruvorna (26) ca 12 varv med momentnyckeln (29), placerad i enlighet med pilens position.

Fig. 4a

Kontrollera alltid att stödfötterna (4,5,6,7) griper tag i takkanten och bibehåller denna position även efter att spännskruvarna dragits fast.

Fig. 4b

Placera den främre lasthållaren med stödfötterna (4, 6) vid takkanten. Stick in monteringshjälpen (30) mellan sidoram och tätning och dra den litet utåt. Haka därefter fast spännbyglarna (20, 21) i positioneringsskruven (A) och tryck in dem så att de ligger mot karossen. Dra åt spännskruvarna (26) lätt med momentnyckeln (29).

Fig. 5a, b, c, d

Rikta in lasthållaren så att vänster stödfot (sett i körriktningen) sitter i takkanten (se bild 5a). Dra åt vänster spännbygel lätt, så att lasthållaren inte kan glida. Dra åt spännskruvarna (26) lätt med momentnyckeln (29). Ta bort monteringshjälpen (30).

i Anmärkning:

Avståndet mellan höger stödfot och takkanten ska vara 2-3 mm, såsom visas på bild 5c. Om detta inte är fallet (fig. 5b och 5d), rekommenderar vi att du låter en fackverkstad ställa in lasthållarbredden enligt beskrivningen på sidan 20/21.

Fig. 6

Dra med momentnyckeln (29) omväxlande åt spännskruvarna (26) på vänster och höger sida i tur och ordning i två steg, tills ett tydligt klick hörs. Då har rätt åtdragningsmoment av 4 Nm nåtts.

⚠ Observera!

Angivet åtdragningsmoment av 4 Nm får under inga omständigheter överskridas, då det i annat fall kan uppstå skador på bilen!
Stödfoten får inte glida/hoppa ut över takkanten!

Fig. 7

Stäng täckkåpan (27) och profilkåpan (28).

i Anmärkning:

Montera den bakre lasathållaren på samma sätt som den främre. Positioneringen med hjälp av positioneringsskruven (A) bortfaller.

⚠ Observera!

Lasthållarnas och lasthållarsystemens samtliga skruvförband och förbindningar måste kontrolleras före varje körning. Efterdra dem vid behov och kontrollera åter med jämna mellanrum. Vid körning på dåliga vägar måste skruvförbanden kontrolleras oftare. Om detta inte görs, kan det leda till att tillbehörsdetaljer lossnar eller faller av — olycksrisk!

Montering av lasthållarsystem och demontering av lasthållarna, se sidan 18/19.

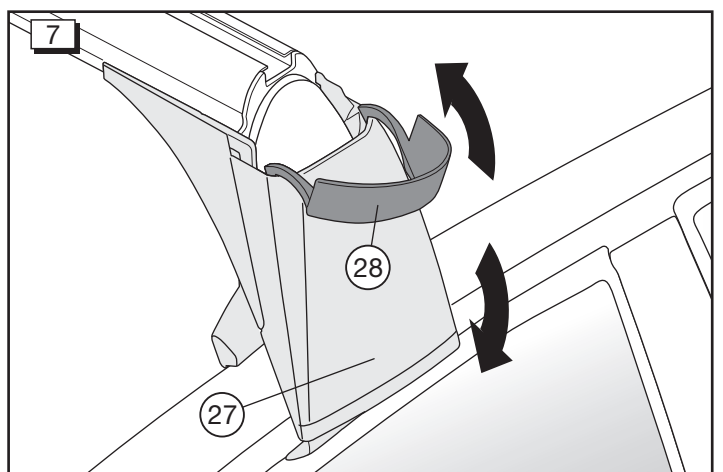
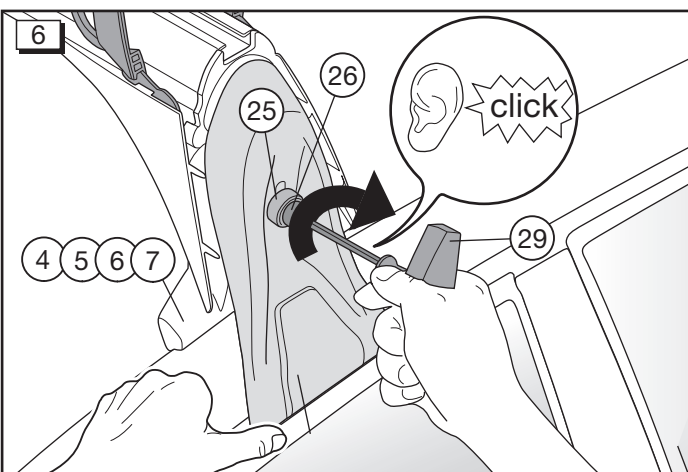
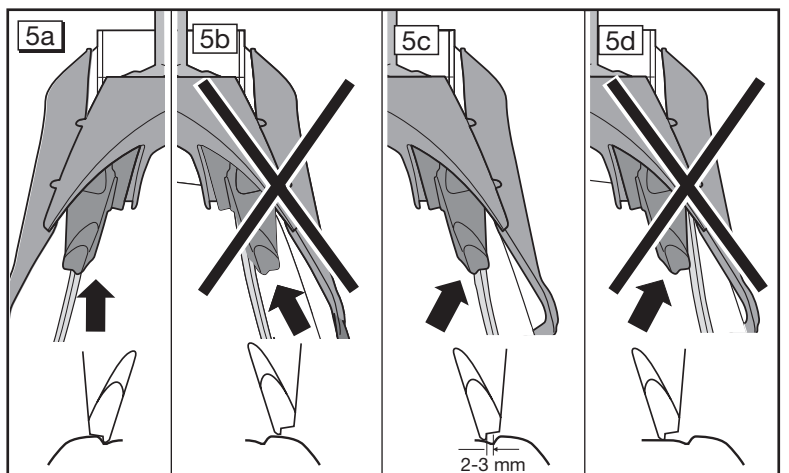
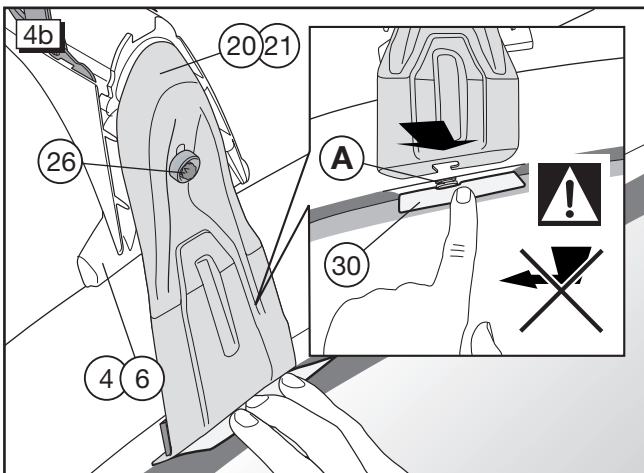
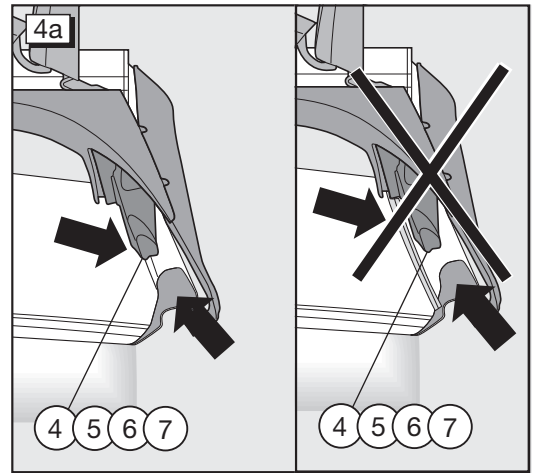
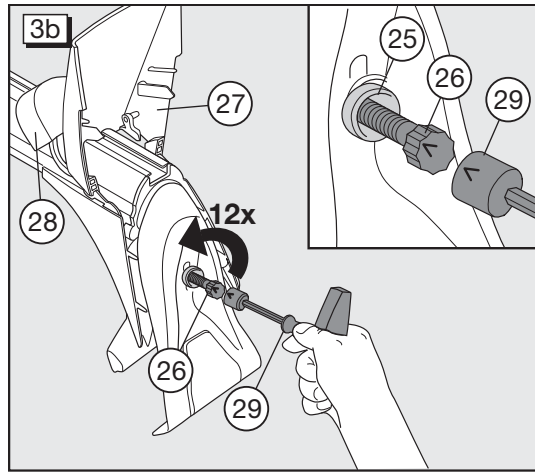
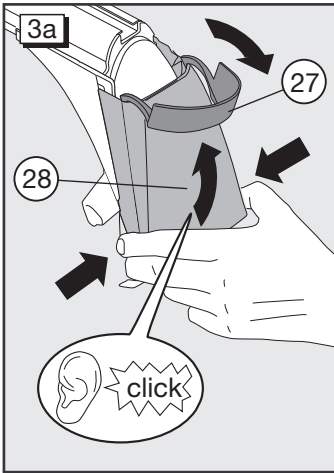
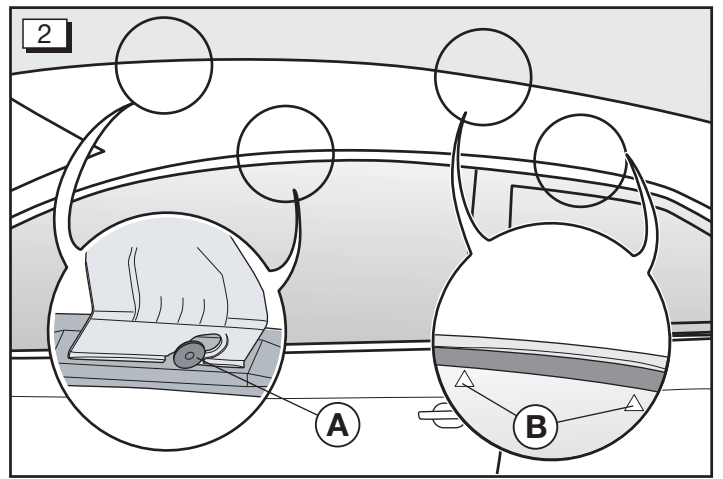
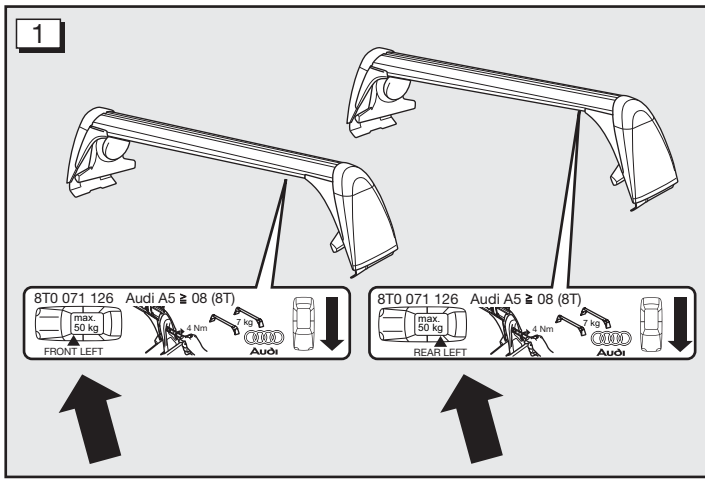

Montaje sobre el techo:

i Nota:

El soporte base deben montarlo 2 personas.

Figura 1

Los portacargas básicos están marcados con un adhesivo para la parte delantera (FRONT LEFT) y trasera (REAR LEFT) en la parte inferior del tubo perfilado izquierdo. Al montar el portacargas básico se ha de prestar atención a que el adhesivo se encuentre en el lado izquierdo del vehículo y que la flecha impresa apunte en el sentido de la flecha.

! ¡Atención!

Las marcas se han de observar forzosamente al colocar el portacargas básico sobre el techo del vehículo!

Figura 2

Los portacargas básicos sólo pueden fijarse en las zonas marcadas, dado que el techo del vehículo sólo está reforzado en estas posiciones.

El portacargas básico es fijado en el perno de posición (A) en la parte inferior del marco lateral. El portacargas básico trasero es montado en la zona entre los triángulos (B) impresos detrás de las ventanillas.

i Nota:

Limpia a fondo el techo del vehículo en la zona de apoyo del portaequipaje y en soporte (elimine polvo y grasas o aceites).

Figura 3a, b

Abra las tapas del perfil (28) y levante las tapas de la cubierta (27). Introduzca la llave dinamométrica (29) en la posición que indica la flecha de los tornillos tensores (26) y afloje los girando unas 12 vueltas.

Figura 4a

Se ha de prestar atención a que los pies de apoyo (4,5,6,7) engranen en el borde de techo, y conserve también esta posición después de apretar los tornillos tensores (26).

Figura 4b

Acomodar el portacargas básico delantero con las bases de apoyo (4, 6) en el borde del techo. Introducir cuidadosamente la ayuda para montaje (30) entre el marco lateral y la junta y halar sin fuerza hacia afuera, luego enganchar las sujeciones (20, 21) en los pernos de posición (A) y presionar hasta llegar a la carrocería. Apretar levemente los tornillos tensores (26) con la llave dinamométrica (29).

Figura 5a, b, c, d

Alinear el portacargas básico de manera que el pie de apoyo izquierdo quede apoyado contra el canto del techo, mirando en sentido de marcha (vea la Fig. 5a).

Oriente el soporte y apriete ligeramente los tornillos tensores (26) usando la llave dinamométrica (29). Retire las herramientas de montaje (30).

i Nota:

La distancia entre el pie de apoyo derecho y el canto del techo debe ser de 2-3 mm, como se indica en la Fig. 5c. De no ser así (Fig. 5b y 5d), se recomienda encargar en un taller especializado el ajuste correcto de la anchura del portacargas, tal como se describe en la página 20/21.

Figura 6

Luego apretar alternadamente a la derecha y a la izquierda, en dos pasos, los tornillos de apriete (26) con la llave dinamométrica (29), hasta que se escuche claramente un clic. Esto significa que el par de apriete de 4 Nm ha sido alcanzado.

! ¡Atención!

En ningún caso se podrá sobrepasar el par de apriete indicado, de 4 Nm, de lo contrario se pueden provocar daños en el vehículo.

La pata no puede resbalar/saltar sobre el borde del techo.

Figura 7

Cierre la tapa de cubierta (27) y la tapa de perfil (28).

i Nota:

Montar el portacargas trasero de manera análoga al portacargas delantero. No es necesario ubicar el portacargas sobre el perno de posición (A).

! ¡Atención!

Antes de ponerse en marcha, revisar siempre todas las uniones atornilladas de los portacargas básicos, reapretando los tornillos donde sea necesario, y volver a controlar a intervalos convenientes. En caso de viajes prolongados o por caminos en mal estado, controlar las uniones atornilladas a intervalos más breves. Si no se siguen estas instrucciones, se puede llegar a soltar o perder la pieza superpuesta y provocar un riesgo para otras personas que circulan - ¡Peligro de accidente!

Montaje de las piezas superpuestas y desmontaje del portacargas básico, vea la página 18/19.

Montáž na střechu:

i Upozornění:

Montáž základního střešního nosiče by měly provádět 2 osoby.

Obr. 1

Základní nosiče jsou na levé dolní straně profilové trubky označeny nálepkou pro vpředu (FRONT LEFT) a vzadu (REAR LEFT). U montáže základních nosičů je zapotřebí dbát na to, aby se nálepka nacházela na levé straně vozidla a natištěná šipka ukazovala ve směru jízdy!

! Pozor!

Při pokládání základního nosiče na střechu je třeba bezpedimínečně dbát na značky!

Obr. 2

Základní nosič se může upevnit jen v označeném prostoru, protože střecha vozidla je vyztužena pouze v těchto místech.

Přední základní nosič se připevní na polohovací čep (A) na spodní straně bočního rámu. Zadní základní nosič se namontuje v místě mezi trojúhelníky (B) namáčknutými na zadní okno.

i Upozornění:

Před montáží důkladně vyčistěte střechu auta v prostoru uložení základního nosiče a uložení samotné (nesmí být zapařený a mastný).

Obr. 3a, b

Otevřete krytky profilu (28) a odklopte nahoru krytky (27). Momentový klíč (29) nasadte ve směru šipky na upínací šrouby (26) a šrouby povolte asi o 12 otáček.

Obr. 4a

Je třeba dbát na to, aby opěrné nohy (4,5,6,7) zabíraly do střešní hrany, a tuto polohu zachovaly i po utažení napínacích šroubů (26).

Obr. 4b

Přední základní nosič (26) opřete pomocí opěrných nohou (4,6) o hranu střechy. Montážní pomůcku (30) zasuněte mezi boční rám a těsnění a lehce zatáhněte směrem ven, potom zahákněte napínací svorky (20,21) do polohovacího čepu (A) a natlačte až k dosednutí na karosérii. Napínací šrouby (26) lehce dotáhněte pomocí momentového klíče (29).

Obr. 5a, b, c, d

Základní nosič vyrovnajte tak, aby ve směru jízdy levá opěrná noha doléhala na střešní hranu (viz obr. 5a).

Základní nosič vyrovnajte a upínací šrouby (26) mírně utáhněte momentovým klíčem (29). Odstraňte montážní pomůcku (30).

i Upozornění:

Vzdálenost mezi pravou opěrnou nohou a střešní hranou by měla být 2-3 mm, jak ukazuje obr. 5c.

Pokud tomu tak není (obr. 5b a 5d), doporučujeme nechat nastavit šířku základního nosiče u odborného opravce - jak je popsáno na straně 20/21.

Obr. 6

Upínací šrouby (26) dotahujte postupně střídavě vlevo a vpravo ve dvou krocích (29), dokud neuslyšíte zřetelné kliknutí. To znamená, že byl dosažen kroutící moment 4 Nm.

! Pozor!

Udaný utahovací moment 4 Nm nesmí být v žádném případě překročen, jinak může dojít k poškození vozidla! Opěra nesmí vyklouznout nebo vyskočit ze střešní hrany.

Obr. 7

Krytku (27) a profilovou krytku (28) uzavřete.

i Upozornění:

Zadní základní nosič namontujte stejně jako přední. Odpadá pouze nastavení umístění pomocí polohovacího čepu (A).

! Pozor!

Všechny šroubové spoje a spojky rámu a nástavce se musí zkontrolovat před započítím každé jízdy, případně provést dotazení a v příslušných časových intervalech opět zkontrolovat. Při delší cestě nebo špatné kvalitě vozovky se musí kontrola šroubových spojů provádět v kratších intervalech. Nestane-li se tak, tak může dojít k uvolnění, popř. ztrátě montážního dílu a ohrožení jiných účastníků dopravy.

Montáž nástavbových dílů a demontáž základních nosičů viz strana 18/19.

ルーフへの取り付け:

i 注意事項:

本ベースキャリアの取り付け作業は2人で行ってください。

図1

ベースキャリアにはパイプ左下にステッカーに前後を示すマークが付いています。

ベースキャリアを取り付ける際には、必ず車の左側にステッカーがあり、矢印が進行方向を向くよう設置してください。

! 注意!

ベースキャリアをルーフに取り付ける際は、必ずマークをご確認ください!

図2

ベースキャリアは必ずマークのあるエリアに取り付けてください。マークされた箇所は強化処理が施されています。

前部ベースキャリアはサイドパネルフレーム下にある、位置決めボルト(A)の場所に固定します。後部ベースキャリアはリアウィンドーにマークされた三角印(B)の間に来るように取り付けます。

i 注意事項:

ベースキャリアを設置する前に、ルーフ上の取り付け部分とベースキャリアの取り付け台を念に清掃してください (埃やグリースが無いようにしてください)。

図3a, b

パイプキャップ (28) を開き、カバーフラップ (27) を上方へ開きます。締付けボルト (26) の矢印位置にトルクレンチ (29) を差し込み、約12回程度回して外します。

図4a

サポートレグ (4, 5, 6, 7) がルーフエッジにしっかりとかみ合っているか、また締付けボルト (26) を締め込んだ後もずれていないかどうかを確認します。

図4b

サポートレグ(4, 6) を装着した前部 ベースキャリアをルーフエッジ に設置します。 取り付けサポート(30) をサイドフレームとバックインの間に差し込んで軽く外側に引きまします。

そのあと締付けクリップ(20, 21) を位置決めボルト (A) に固定し、ユニットのところまでボデーに押しつけます。トルクレンチ(29) を使って締付けボルト(26) を軽く締めまします。

図5a, b, c, d

ルーフエッジにある左側のサポートレグが進行方向を向くよう、ベースキャリアの位置を調整まします (図5a)。ベースキャリアがずれるのを防ぐため、左側の締付けクリップを軽く装着まします。その後、トルクレンチ (29) で締付けボルト (26) を軽く締め込み、取り付けサポートを外まします。取付サポート (30)。

i 注意事項:

右側のサポートレグとルーフエッジの間隔は、必ず図5cのように2~3 mm になるようにしてください。この間隔以外になってしまう場合は (図5b、図5d)、ベースキャリアの幅調整を専門の技術者に依頼されることをお勧めまします (20/21ページ)。

図6

トルクレンチ (29) を使って締付けボルト (26) を左右交互に2レベルずつ、カチッと音がするまで締めて行まします。この時、締付けトルクが4 Nmになるようにしてください。

! 注意!

所定のトルク4 Nmを超えないようにご注意ください。この値を超えて締め込みを行うと車両を損傷する恐れがあります!

サポートベースがルーフエッジ上でずれたり、がたついたりしないようにご注意ください!

図7

カバーフラップ (27) とパイプキャップ (28) を閉まします。

i 注意事項:

後部ベースキャリアも前部ベースキャリアと同様の手順で取付けましますが、後部パーツには位置決めボルト(A)による作業はありません。

! 注意!

ベースキャリアおよびアタッチメントのボルト類や固定装置は走行のたび事前に必ず点検し、必要に応じて締め直しや間隔の調整を行ってください。状態の悪い道路を走行する時は、途中でこまめに点検を行ってください。

点検をしないまま走行するとアタッチメントが緩んだり落下する恐れがあり、事故につながる可能性があります。

アタッチメントの取付けとベースキャリアの取外しについては、18/19ページをご覧ください。

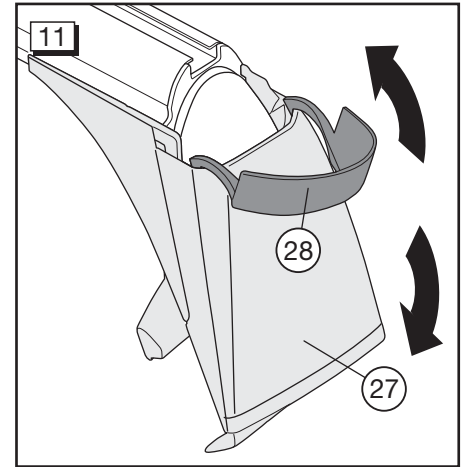
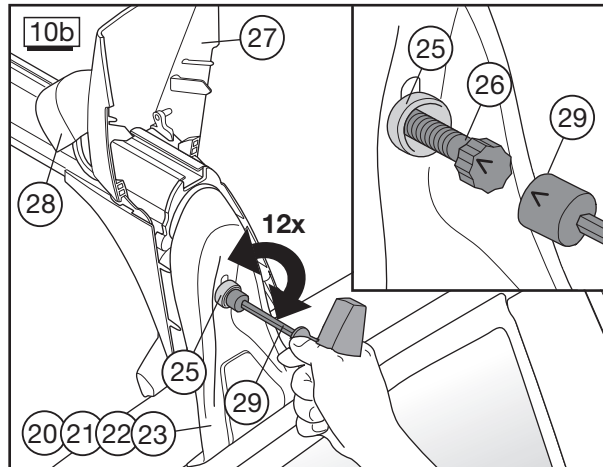
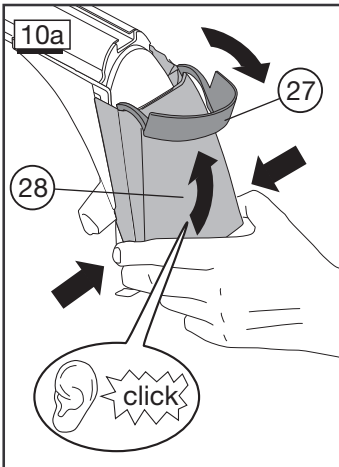
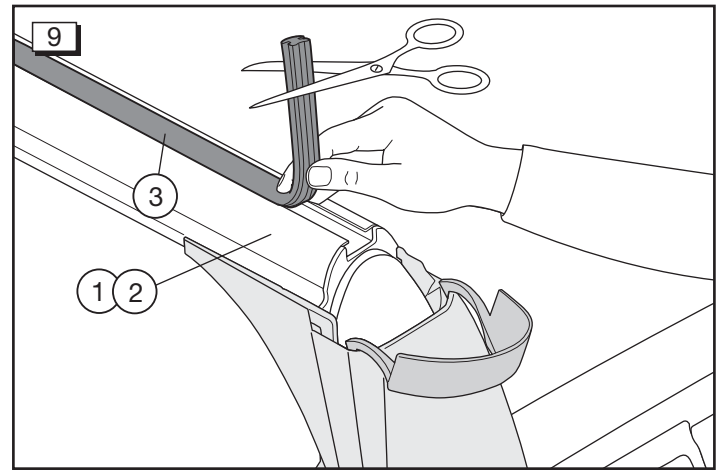
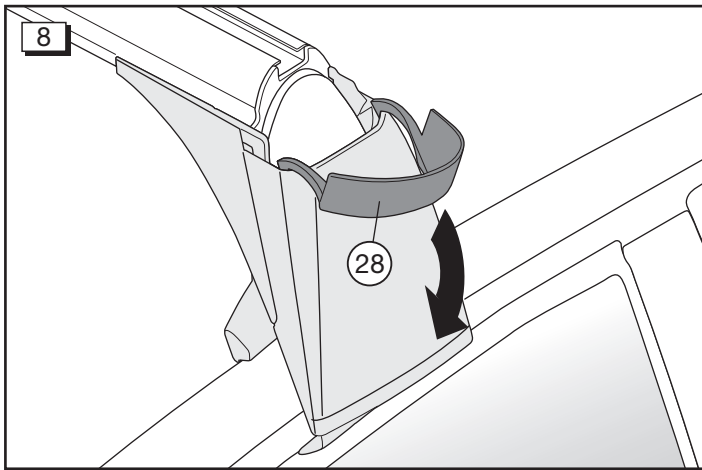

D

GB / USA / Canada

F

Montage von Aufbauteilen:

Bild 8

Aufbauteile analog der jeweiligen Montageanleitung des Aufbauteiles befestigen. Zum Montieren von Aufbauteilen die Profilkappe (28) öffnen und die Aufbauteile in die vorhandene T-Nut einführen. Profilkappe (28) wieder schließen.

Bild 9

Bei Nichtbenutzung von Aufbauteilen die T-Nut mit dem Abdeckprofil (3) verschließen, dazu die Abdeckprofile (3) auf die Länge der Profiltröhre (1, 2) anpassen.



Achtung!

Alle Verschraubungen und Verbindungen der Grundträger und Aufsätze müssen vor Beginn jeder Fahrt kontrolliert werden, gegebenenfalls nachziehen und in entsprechenden Abständen erneut kontrollieren. Bei schlechter Wegstrecke muss eine Überprüfung der Verschraubung in verkürzten Abständen erfolgen. Wird dies nicht befolgt, kann es zum Lösen bzw. Verlust des Aufbauteiles führen — Unfallgefahr!

Assembly of attachments:

Figure 8

Mount each attachment as described in the fitting manual of that attachment. To assemble attachments, open the profile casing (28) and insert the attachments in the T-groove. Close the profile casing (28) again.

Figure 9

If not using attachments, close the T-groove with the trim section (3) by adjusting the trim sections (3) to the length of the profile tubes (1, 2).



Warning!

All screw fittings and connectors of the roof bars and mountings must be checked before starting each journey, retightened if necessary and rechecked at appropriate intervals. The screw fittings must be checked at shorter intervals for poor road surfaces. If not checked regularly, attachments may become loose or fall off — risk of accident!

Montage de pièces rapportées :

Figure 8

Fixer les accessoires comme prescrit dans les instructions de montage de chacun des éléments de montage. Pour monter des pièces rapportées, ouvrir le capuchon profilé (28) et introduire les éléments dans la rainure en T. Refermer le capuchon profilé (28).

Figure 9

S'il n'est pas prévu de monter des pièces rapportées, boucher la rainure en T avec le profilé d'obturation (3). Ajuster pour cela les profilés d'obturation (3) à la longueur des tubes profilés (1, 2).



Attention !

Contrôler tous les vissages et assemblages des porteurs et pièces montées dessus avant le début de chaque trajet, les resserrer si nécessaire et répéter ces contrôles à intervalles appropriés. En cas de trajet plus long ou sur chaussée déformée, effectuer le contrôle des assemblages par vis à intervalles plus courts. Ceci est indispensable pour éviter le desserrage et la perte de l'accessoire. Danger d'accident !

Demontage des Grundträgers:



Hinweis:

Die Demontage des Grundträgers sollte von 2 Personen durchgeführt werden.

Bild 10a, b

Profilkappen (28) öffnen und Abdeckkappen (27) nach oben aufklappen. Drehmomentschlüssel (29) so auf die Schraube (26) aufstecken, dass die Markierungen übereinstimmen. Die linke und rechte Seite des Grundträgers wechselweise in 2 Schritten um je ca. 6 Umdrehungen lösen.

Anschließend die Spannklemmen (20, 21, 22, 23) vorsichtig unter der Dichtlippe herausziehen.

Grundträger vorsichtig vom Fahrzeugdach abnehmen.

Drehmomentschlüssel (29) in Pfeilstellung auf die Spannschrauben (26) stecken, diese ca. 12 Umdrehungen eindrehen und leicht anziehen.

Bild 11

Abdeckkappen (27) und Profilkappen (28) schließen.

Disassembly of the roof bars:



Note:

The roof bars should be disassembled by 2 persons.

Figure 10a, b

Open the profile casings (28) and lift the caps (27) upwards. Position the torque wrench (29) on the screw (26) so that the marks are aligned and loosen them in about 2 steps by around 6 rotations each, alternating between the left and right.

Then carefully pull the clamping brackets (20, 21, 22, 23) out from under the seal.

Carefully remove the roof bars from the vehicle roof.

Insert the torque wrench (29) on the clamping screws (26) in the direction of the arrow, and tighten them by about 12 rotations.

Figure 11

Close cover caps (27) and profile caps (28).

Démontage du porteur :



Remarque :

Le démontage du porteur doit être effectué par 2 personnes.

Figure 10a, b

Ouvrir les capuchons profilés (28) et relever les recouvrements (27). Poser la clé dynamométrique (29) sur la vis (26) de sorte que les repères coïncident. Les desserrer d'env. 6 tours en 2 étapes, en alternant gauche et droite.

Retirer ensuite avec précaution les brides de fixation (20, 21, 22, 23) sous la lèvres d'étanchéité.

Retirer avec précaution le porteur du toit du véhicule.

Placer la clé dynamométrique (29) sur les vis de fixation (26) à la position repérée par la flèche, les visser d'env. 12 tours et les serrer légèrement.

Figure 11

Fermer les recouvrements (27) et les capuchons profilés (28).

Montaggio di componenti:

Figura 8

Fissare i componenti come descritto nelle rispettive istruzioni di montaggio del componente da montare. Per montare componenti, aprire il tappo del profilato (28) e inserire il componente nella scanalatura a T. Chiudere nuovamente il tappo del profilato (28).

Figura 9

In caso non si utilizzino componenti aggiuntivi, chiudere la scanalatura a T con il profilato di copertura (3), adattando il profilato di chiusura (3) alla lunghezza dei tubi profilati (1, 2).



Attenzione!

Tutti gli avvitaggi e i collegamenti delle traverse di base e dei supporti devono essere controllati prima di ogni viaggio, provvedendo eventualmente a stringerli e a ricontrarli ad intervalli regolari. In caso di viaggi lunghi o di manti stradali sconnessi, controllare gli avvitaggi ad intervalli più frequenti. In caso contrario il componente montato può allentarsi — pericolo di incidente!

Smontaggio della traversa di base:



Avvertenza:

Lo smontaggio della traversa di base deve essere effettuato da 2 persone.

Figura 10a, b

Aprire i tappi del profilato (28) e aprire verso l'alto i cappucci di copertura (27). Infilare la chiave dinamometrica (29) sulla vite (26) in maniera tale che le marcature coincidano e allentare di ca. 6 giri alternando destra e sinistra in 2 fasi.

Quindi estrarre con cautela i tiranti (20, 21, 22, 23) da sotto il labbro di tenuta.

Rimuovere con cautela la traversa di base dal tetto della vettura. Inserire la chiave dinamometrica (29) nella posizione della freccia sulle viti di bloccaggio (26) e avvitare di ca. 12 giri stringendo leggermente.

Figura 11

Chiudere il cappuccio di copertura (27) e il tappo del profilato (28).

Montaje de las piezas superpuestas:

Figura 8

Sujete las piezas superpuestas tal y como se describe en sus respectivas instrucciones de montaje. Para montar las piezas superpuestas, abra la tapa de perfil (28) e introduzca la pieza superpuesta en la ranura en T existente. Vuelva a cerrar la tapa de perfil (28).

Figura 9

Si no se van a usar piezas superpuestas, tape la ranura en T con el perfil de cubierta (3), para lo que deberá adaptar los perfiles de cubierta (3) a la longitud de los tubos de perfil (1, 2).



¡Atención!

Antes de ponerse en marcha, revisar siempre todas las uniones atornilladas de los portacargas básicos, reapretando los tornillos donde sea necesario, y volver a controlar a intervalos convenientes. En caso de viajes prolongados o por caminos en mal estado, controlar las uniones atornilladas a intervalos más breves. Si no se siguen estas instrucciones, se puede llegar a soltar o perder la pieza superpuesta y provocar un riesgo para otras personas que circulan - ¡Peligro de accidente!

Cómo desmontar el soporte base:



Nota:

El soporte base deben desmontarlo 2 personas.

Figura 10a, b

Abra las tapas del perfil (28) y levante las tapas de la cubierta (27). Aplicar la llave dinamométrica (29) en el tornillo de apriete (26) de manera que las marcas coincidan y aflojelos alternando izquierda y derecha en 2 pasos, de unas 6 vueltas cada uno.

A continuación saque las sujeciones (20, 21, 22, 23) bajo la junta tirando cuidadosamente de ellas.

Retirar cuidadosamente el soporte base del techo del vehículo.

Introduzca la llave dinamométrica (29) en la posición que indica la flecha de los tornillos sensores (26) y apriételes girando unas 12 vueltas.

Figura 11

Cierre las tapas de cubierta (27) y las tapas de perfil (28).

Montage van opbouwdelen:

Afbeelding 8

Bevestig de opzetstukken volgens de desbetreffende montagehandleiding voor het opzetstuk. Voor het monteren van opbouwdelen profielkap (28) openen en de opbouwdelen in de aanwezige T-sleuf plaatsen. Profielkap (28) weer sluiten.

Afbeelding 9

Wanneer opbouwdelen niet worden gebruikt, moet de T-sleuf met het afdekprofiel (3) worden gesloten. Pas daarvoor de afdekprofielen (3) aan de lengte van de profielbuizen (1, 2) aan.



Let op!

Alle schroefverbindingen en verbindingen van de basisdragers en opzetstukken moeten vóór de rit gecontroleerd, indien nodig aangedraaid en met regelmatige tussenpozen steeds weer gecontroleerd worden. Bij een langere rit of bij slechte wegen moeten de schroefverbindingen met kortere tussenpozen gecontroleerd worden. Als dit niet in acht wordt genomen, kan het tot losraken of verlies van het opbouwdeel en gevaar voor ongelukken leiden!

Demontage van de basisdrager:



Opmerking:

Het demonteren van de basisdrager dient door 2 personen te worden uitgevoerd.

Afbeelding 10a, b

Profielkappen (28) openen en afdekplaten (27) naar boven openklappen. Plaats de momentsleutel (29) zodanig op de bout (26) dat de markeringen overeenstemmen. Deze afwisselend links en rechts in 2 stappen telkens ca. 6 omwentelingen losdraaien.

Vervolgens de spanklemmen (20, 21, 22, 23) voorzichtig onder de afdichtlip door naar buiten trekken.

Basisdrager voorzichtig van het voertuigdak tillen.

Momentsleutel (29) in de richting van de pijl op de spanschroeven (26) aanbrengen en deze circa 12 omwentelingen indraaien en licht aandraaien.

Afbeelding 11

Afdekplaten (27) en profielkappen (28) sluiten.

Přípevnění montážních dílů:

Obrázek 8

Doplňkové díly připevněte analogicky podle příslušného návodu pro montáž doplňkového dílu. Chcete-li připevnit montážní díly, otevřete profilovou krytku (28) a zasuňte montážní díly do dané drážky T. Profilovou krytku (28) opět uzavřete.

Obrázek 9

Pokud montážní díly nepoužíváte, uzavřete drážku T krycím profilem (3), ale předtím přizpůsobte krycí profily (3) délce profilů základního nosiče (1, 2).



Pozor!

Všechny šroubové spoje a spojky rámu a nástavce se musí zkontrolovat před započítím každé jízdy, případně provést dotazení a v příslušných časových intervalech opět zkontrolovat. Při delší cestě nebo špatné kvalitě vozovky se musí kontrola šroubových spojů provádět v kratších intervalech. Nestane-li se tak, tak může dojít k uvolnění, popř. ztrátě montážního dílu a ohrožení jiných účastníků dopravy.

Demontáž základního střešního nosiče:



Upozornění:

Demontáž základního střešního nosiče by měly provádět 2 osoby.

Obrázek 10a, b

Otevřete krytku profilu (28) a odklopte nahoru krytku (27). Momentový klíč (29) nasadíte na šroub (26) tak, aby značky byly v zákrytu a střídavě je na levé a pravé straně ve 2 krocích povolte asi o 6 otáček.

Poté opatrně vytáhněte upínací svorky (20, 21, 22, 23) pod těsnícím břitem.

Opatrně sejměte základní střešní nosič ze střechy vozidla.

Momentový klíč (29) nasuňte ve směru šipky na upínací šrouby (26), zašroubujte je asi o 12 otáček a lehce dotáhněte.

Obrázek 11

Krytku (27) a profilovou krytku (28) uzavřete.

Montering av tillbehörsdetaljer:

Fig. 8

Sätt fast tillbehörsdetaljerna i enlighet med respektive monteringsanvisning. Vid montering av tillbehörsdetaljer ska profilkåpan (28) öppnas och tillbehörsdetaljerna skjutas in i T-spåret. Stäng därefter åter profilkåpan (28).

Fig. 9

Om inga tillbehörsdetaljer används ska T-spåret förslutas med täckprofilen (3), därvid ska först täckprofilen (3) anpassas till profilrörens (1, 2) längd.



Observera!

Lasthållarnas och lasthållarsystemens samtliga skruvförband och förbindningar måste kontrolleras före varje körning. Efterträda dem vid behov och kontrollera åter med jämna mellanrum. Vid körning på dåliga vägar måste skruvförbanden kontrolleras oftare. Om detta inte görs, kan det leda till att tillbehörsdetaljer lossnar eller faller av — olycksrisk!

Demontering av lasthållare:



Anmärkning:

Demonteringen av lasthållaren ska genomföras av 2 personer.

Fig. 10a, b

Öppna profilkåpan (28) och fäll upp täckkåpan (27). Stick fast momentnyckeln (29) på skruven (26) så att markeringarna överensstämmer och höger i 2 steg om ca 6 varv vardera.

Dra sedan försiktigt ut spännbyglarna (20, 21, 22, 23) under tätningsläppen.

Ta försiktigt bort lasthållaren från biltaket.

Sätt momentnyckeln (29) i läget markerat med pil på spänskruvorna (26) och skruva in dessa ca 12 varv och dra åt dem lätt.

Fig. 11

Stäng täckkåpan (27) och profilkåpan (28).

アタッチメントの取り付け:

図8

各アタッチメントに付属のマニュアルに従って、アタッチメントを固定します。アタッチメントを取り付ける際はパイプキャップ (28) を開き、T字型溝にアタッチメントを挿入します。その後、パイプキャップを元どおりに閉じます。

図9

アタッチメントを使用しない時は、T字型溝をカバーセクション (3) で塞ぎます。その際、カバーセクション (3) をフレームパイプ (1, 2) の長さに合わせてください。



注意!

ベースキャリアおよびアタッチメントのネジ類や固定装置は走行のたび事前に必ず点検し、必要に応じて締め直しや間隔の調整を行ってください。長距離走行時や状態の悪い道路を走行する時は、途中で適宜点検を行ってください。点検をしないまま走行するとアタッチメントが緩んだり落下する恐れがあり、他の道路使用者に危害を加える可能性があります。

ベースキャリアの取り外し:



注意事項:

本ベースキャリアの取り外し作業は2人で行ってください。

図10a, b

最初にパイプキャップ (28) を開き、その次にカバーフラップ (27) を上向きに開きます。矢印が合うようにトルクレンチ (29) をボルト (26) に差し込み、約10回ほど回して緩めます。ベースキャリアの左右を交互に2レベルずつ、毎回約6回転させてゆるめます。

引き続き、締付けクリップ (20, 21, 22, 23) をバックワッシャーの下から注意深く引き出します。

ベースキャリアをルーフから注意深く取り外します。

矢印の位置が合うようにトルクレンチ (29) をボルト (26) に差し込み、約12回ほど回した後、軽く締めます。

図11

カバーフラップ (27) とパイプキャップ (28) を閉めます。

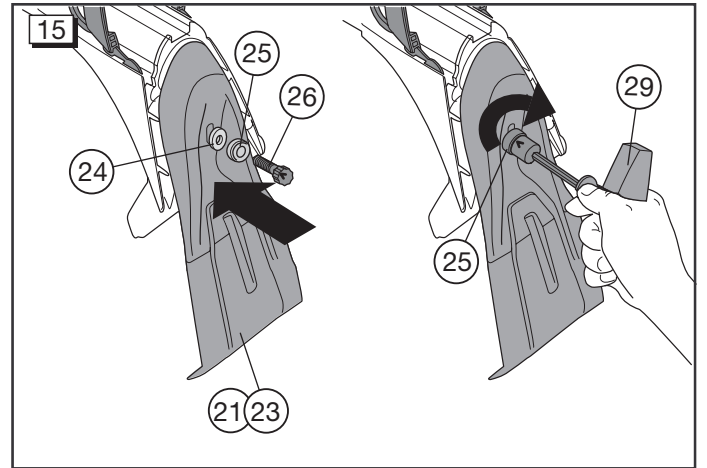
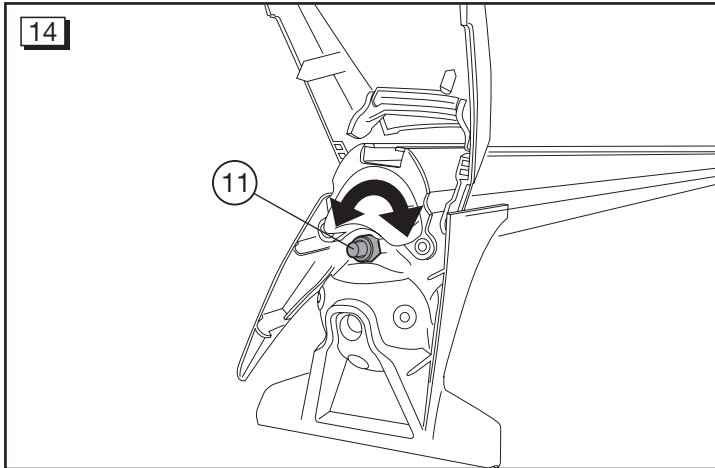
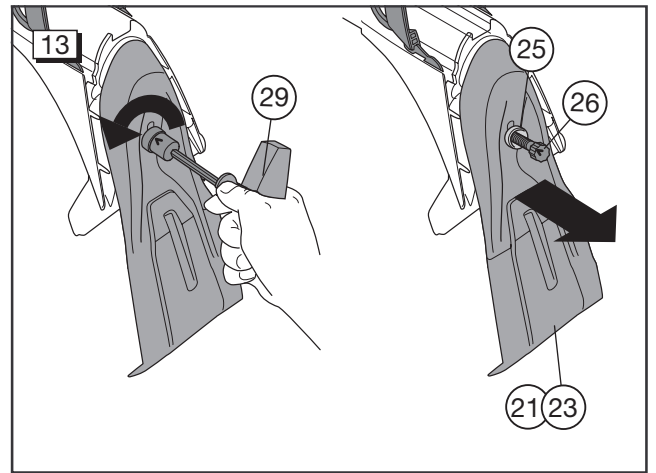
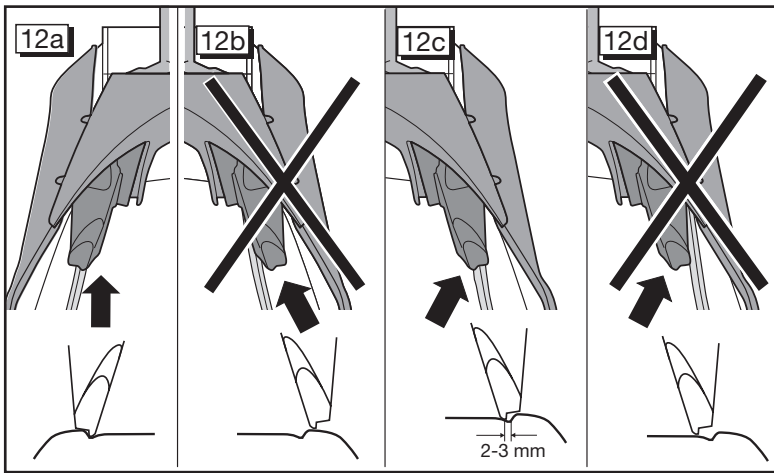

D

Einstellung der Grundträgerbreite:

i Hinweis:

Anleitung für den Fachbetrieb falls, wie unter Bild 5b, 5d auf Seite 12/13 beschrieben (bzw. in Bild 12b, 12d auf dieser Seite gezeigt), die Lage des Stützfußes für das entsprechende Fahrzeug nicht korrekt eingestellt ist.

Bild 13

Hierzu Profilkappe (28) des rechten Stützfußes öffnen und Abdeckkappe (27) nach oben aufklappen. Spannschraube (26) mit Hülse (25) und Scheibe (24) komplett mit dem Drehmomentschlüssel (29) herausdrehen und die Spannklammer (21, 23) entfernen.

Bild 14

Ist der Grundträger zu breit eingestellt (Abstand kleiner 2 mm): (siehe Bild 12b)
Mutter (11) im Uhrzeigersinn drehen bis der Abstand zwischen Stützfuß und Dachkante 2-3 mm beträgt.

Ist der Grundträger zu schmal eingestellt (Abstand größer 3 mm): (siehe Bild 12d)

Mutter (11) gegen den Uhrzeigersinn drehen bis der Abstand zwischen Stützfuß und Dachkante 2-3 mm beträgt.

Bild 15

Erst die Hülse (25) und dann die Scheibe (24) auf die Spannschraube (26) stecken. Spannklammer (21, 23) mit Spannschraube (26) am Grundträgerfuß mittels Drehmomentschlüssel (29) montieren.

GB / USA / Canada

Adjusting the roof bar width:

i Note:

Instructions for the dealer if, as described under figure 5b, 5d on page 12/13 (or as shown in figure 12b, 12d on this page), the position of the support foot for the particular vehicle is not correctly set.

Figure 13

Open the profile cap (28) of the right support foot and fold up the cover cap (27). Completely remove the tensioning screw (26) with the sleeve (25) and washer (24) using the torque wrench (29) and remove the clamp (21, 23).

Figure 14

If the roof bars are too wide (distance less than 2 mm): (see Fig. 12b)
turn nut (11) clockwise until the distance between the support foot and edge of the roof measures 2-3 mm.

If the roof bars are too narrow (distance greater than 3 mm): (see Fig. 12d)
turn nut (11) anticlockwise until the distance between the support foot and edge of the roof measures 2-3 mm.

Figure 15

First place the sleeve (25) onto the tensioning screw (26), followed by the washer (24). Mount the clamp (21, 23) with the tensioning screw (26) onto the roof bar foot using the torque wrench (29).

F

Réglage de la largeur du porteur :

i Remarque :

Notice pour le garage compétent si la position de la béquille pour le véhicule correspondant n'est pas réglée correctement comme décrit sur les figures 5b, 5d de la page 12/13 (ou sur les figures 12b, 12d de cette page).

Figure 13

A cet effet, ouvrir le capuchon profilé (28) de la béquille droite et relever le capuchon (27), dévisser. Avec la clé dynamométrique (29), dévisser complètement la vis de serrage (26) avec la douille (25) et la rondelle (24) et enlever les pinces de serrage (21, 23).

Figure 14

Si le porteur est trop large (écart inférieur à 2 mm) : (figure 12b)
tourner l'écrou (11) dans le sens des aiguilles d'une montre jusqu'à ce que l'écart entre la béquille et l'arête du toit atteigne 2 à 3 mm.

Si le porteur est trop étroit (écart supérieur à 3 mm) : (figure 12d)
tourner l'écrou (11) dans le sens contraire des aiguilles d'une montre jusqu'à ce que l'écart entre la béquille et l'arête du toit atteigne 2 à 3 mm.

Figure 15

Enfoncer d'abord la douille (25) puis la rondelle (24) sur la vis de serrage (26). Au moyen de la clé dynamométrique (29), monter les pinces de serrage (21, 23) avec la vis de serrage (26) sur le pied du porteur.

I**Regolazione della larghezza delle traverse di base:****i Avvertenza!**

Istruzioni per l'officina specializzata nel caso che, come descritto in figura 5b, 5d a pagina 14/15 (o in figura 12b, 12d in questa pagina) la posizione del piede di appoggio non sia impostata correttamente per la relativa vettura.

Figura 13

A tale scopo, aprire la cappa profilata (28) del piede stabilizzatore destro ed aprire verso l'alto la cappa di copertura (27), svitare completamente il tirante a vite codificato (26) con il manicotto (25) ed il disco (24) con la chiave dinamometrica (29) e rimuovere il fermaglio tensionatore (21, 23).

Figura 14**Se la traversa di base è troppo larga**

(distanza minore di 2 mm): (vedere la figura 12b)

Ruotare il dado (11) in senso orario fino a quando la distanza tra piede di appoggio e bordo del tetto non è pari a 2-3 mm.

Se la traversa di base è troppo stretta

(distanza maggiore di 3 mm): (vedere la figura 12d)

Ruotare il dado (11) in senso antiorario fino a quando la distanza tra piede di appoggio e bordo del tetto non è pari a 2-3 mm.

Figura 15

Infilare sul tirante a vite codificato (26) dapprima il manicotto (25) e poi il disco (24). Montare il fermaglio tensionatore (21, 23) sul piede delle traverse di base usando il tirante a vite codificato (26) con la chiave dinamometrica (29).

E**Ajuste de la anchura del portacargas básico:****i Nota:**

Instrucciones para el taller especializado en el caso que no esté correctamente ajustada la posición del pie de apoyo para el vehículo correspondiente, como se describe en la figura 5b, 5d en la página 16/17 (o bien en la Fig. 12b, 12d de la presente página).

Figura 13

Para ello abrir la caperuza de perfil (28) del pie de apoyo derecho y rebatir la caperuza de protección (27) hacia arriba, destornillar completamente el tornillo de apriete (26) junto con el casquillo (25) y la arandela (24), empleando la llave dinamométrica (29), y quitar las pinzas de sujeción (21, 23).

Figura 14

Si el soporte base tiene un ajuste demasiado ancho (distancia inferior a 2 mm): (véase figura 12b)

girar la tuerca (11) a derechas hasta que la distancia entre la base de apoyo y el borde del techo sea de 2-3 mm.

Si el soporte base tiene un ajuste demasiado estrecho (distancia superior a 3 mm): (véase figura 12d)

girar la tuerca (11) a izquierdas hasta que la distancia entre la base de apoyo y el borde del techo sea de 2-3 mm.

Figura 15

Colocar primero el casquillo (25) en el tornillo de apriete (26), luego la arandela (24). Montar las pinzas de sujeción (21, 23) con la llave dinamométrica (29) en el pie de apoyo del portacargas básico.

NL**Instelling van de basisdragerbreedte:****i Opmerking:**

Aanwijzing voor de vakhandel voor het geval dat, zoals beschreven is bij afbeelding 5b, 5d op blz. 14/15 (resp. afbeelding 12b, 12d op deze bladzijde), de stand van de steunvoet voor het desbetreffende voertuig niet correct is ingesteld.

Afb. 13

Open hiervoor de profielkap (28) van de rechter steunvoet en klap de afdekkap (27) naar boven open, draai de spanbout (26) met de huls (25) en schijf (24) met de momentsleutel (29) geheel uit en verwijder de spanklem (21, 23).

Afb. 14

Indien de basisdrager te breed is ingesteld

(afstand kleiner dan 2 mm): (zie afbeelding 12b)

moer (11) rechtsom draaien tot de afstand tussen de steunvoet en dakrand 2-3 mm bedraagt.

Indien de basisdrager te smal is ingesteld

(afstand groter dan 3 mm): (zie afbeelding 12d)

moer (11) linksom draaien tot de afstand tussen de steunvoet en dakrand 2-3 mm bedraagt.

Afb. 15

Steek eerst de huls (25) en dan de schijf (24) op de spanbout (26). Monteer de spanklem (21, 23) met spanbout (26) op de basisdrager met behulp van de momentsleutel (29).

CZ**Nastavení šířky základního nosiče:****i Upozornění:**

Návod pro odborný servis, jestliže, jak je popsáno pod obr. 5b, 5d na straně 16/17 (resp. ilustrováno na obr. 12b, 12d na této straně), není poloha opěrné nohy pro příslušné vozidlo správně nastavena.

Obrázek 13

K tomu otevřete profilové víčko (28) pravé podpěrné nohy a snimatelné víčko (27) odklopte směrem nahoru. Upínací šroub (26) s objímkou (25) a podložkou (24) pomocí momentového klíče (29) kompletně vyšroubujte a odstraňte upínací spony (21, 23).

Obrázek 14

Pokud je základní nosič nastaven příliš široce (vzdálenost menší než 2 mm): (viz obr. 12b)

otáčejte maticí (11) ve směru hodinových ručiček, až vzdálenost mezi opěrnou nohou a střešní hranou bude 2-3 mm.

Pokud je základní nosič nastaven příliš úzce (vzdálenost větší než 3 mm): (viz obr. 12d)

otáčejte maticí (11) proti směru hodinových ručiček, až vzdálenost mezi opěrnou nohou a střešní hranou bude 2-3 mm.

Obrázek 15

Na upínací šroub (26) nasadte nejdříve objímkou (25) a potom podložku (24). Spony (21, 23) s upínacím šroubem (26) namontujte na nohu základního nosiče pomocí momentového klíče (29).

S**Inställning av lasthållarnas bredd:****i Anmärkning:**

Anvisning för fackverkstaden, ifall stödfotens läge inte är korrekt inställt för bilen enligt beskrivningen under bild 5b, 5d på sidan 14/15 (resp bild 12b, 12d på denna sida).

Bild 13

Öppna profilkåpan (28) på höger stödfot och fäll upp täckkåpan (27). Skruva ur spännskruven (26) med hylsan (25) och brickan (24) komplett med momentnyckeln (29) och ta bort spännklammern (21, 23).

Bild 14

Om lasthållaren är för brett inställd

(avståndet mindre än 2 mm): (se bild 12b)

vid muttern (11) medurs tills avståndet mellan stödfot och takkant är 2-3 mm.

Om lasthållaren är för smalt inställd

(avståndet större än 3 mm): (se bild 12d)

vid muttern (11) moturs tills avståndet mellan stödfot och takkant är 2-3 mm.

Bild 15

Stick först hylsan (25) och därefter brickan (24) på spännskruven (26). Montera spännklammern (21, 23) på lasthållarfoten med spännskruven (26) med hjälp av momentnyckeln (29).

J**ベースキャリアの幅調整:****i 注意事項:**

これは専門技術者向けのマニュアルです: サポートベースが各車両タイプに正しく装着されていない場合 (16/17ページ図5b, 5dまたは本ページ図12b, 12d 記載) の対処法。

図13

次に右側のサポートレッグのバイブキャップ (28) を開き、カバーフラップ (27) を上げます。締付けボルト (26) をスリーブ (25) とワッシャー (24) ごとトルクレンチ (29) で外して、締付けクリップ (21, 23) を取り外します。

図14

ベースキャリアが広すぎる場合

(間隔が2 mm以下): (図12b参照)

ナット (11) をサポートレッグとルーフエッジの間隔が2~3 mmになるまで右方向に回します。

ベースキャリアが狭すぎる場合

(間隔が3 mm以上): (図12d参照)

ナット (11) をサポートレッグとルーフエッジの間隔が2~3 mmになるまで左方向に回します。

図15

スリーブ (25)、ワッシャー (24) の順で締付けボルト (26) に装着します。締付けボルト (26) を使って、締付けクリップ (21, 23) をベースキャリアの脚にトルクレンチ (29) で取り付けます。

D**Technische Daten:**

Eigengewicht des Grundträger-/Tragstabsatzes:
ca. 7 kg

Ermittlung der vorhandenen Dachlast:

Gewicht der Grundträger/Tragstäbe
+ Gewicht der Aufbauteile
+ Gewicht der Zuladung
= vorhandene Dachlast

**Attenzione!**

Überschreiten Sie niemals die zulässige maximale Dachlast des Fahrzeuges und das zulässige Gesamtgewicht Ihres Fahrzeuges (siehe Fahrzeugbetriebsanleitung).

Pflegehinweise:

Der Grundträger sollte immer gereinigt und gepflegt werden, besonders im Winter sollten Sie Schmutz und Salz entfernen.

**Hinweis:**

Bei Verlust des Drehmomentschlüssels können Sie diesen an Hand der Karte auf S. 24 bei Ihrem Audi Partner nachbestellen.

**Umwelthinweis:**

Häufig bleibt der Grundträger/Tragstab mit/ohne Aufbauteile aus Bequemlichkeit montiert, selbst wenn er nicht mehr gebraucht wird. Durch den erhöhten Luftwiderstand verbraucht Ihr Fahrzeug unnötig Kraftstoff und erzeugt zusätzliche Geräusche. Nehmen Sie deshalb den Grundträger/Tragstab mit/ohne Aufbauteile nach Gebrauch ab.

GB / USA / Canada**Technical data:**

Weight of roof bars/ supporting rod set:
approx. 7 kg

Determining the actual roof load:

Weight of roof bars/supporting rods
+ Weight of attachments
+ Weight of disposable load
= Actual roof load

**Warning!**

Never exceed the maximum permissible roof load and permissible gross weight of your vehicle (see Vehicle Operating Manual).

Care instructions:

Keep the roof bars clean and well maintained at all times, particularly in winter when dirt and salt should be removed.

**Note:**

If the torque wrench is lost, it can be re-ordered from your Audi partner using the card on page 24.

**Environmental note:**

Often the roof bars/supporting rods with/without attachments are left on the vehicle for convenience, even when not in use. The increased wind resistance unnecessarily increases fuel consumption and generates additional noise. Therefore, remove roof bars/supporting rods and any attachments when not in use.

F**Caractéristiques techniques :**

Poids propre du jeu de porteurs/tubes supports :
env. 7 kg

Calcul de la charge de toit :

poids des porteurs /tubes support
+ poids des accessoires
+ poids de la charge
= charge de toit

**Attention !**

Ne dépassez jamais la charge de toit maximale admissible du véhicule ni le poids total en charge de votre véhicule (voir la notice d'utilisation du véhicule).

Entretien :

L'accessoire doit toujours être propre et entretenu. Le débarrasser des salissures et du sel, particulièrement en hiver.

**Remarque :**

En cas de perte de la clé dynamométrique, il est possible d'en passer commande auprès de votre partenaire Audi à l'aide de la carte p. 24.

**Respect de l'environnement :**

Très souvent, par commodité, le porteur / tube support avec ou sans accessoires reste monté même lorsqu'il n'est pas utilisé. En raison de la résistance à l'air accrue, le véhicule consomme alors inutilement du carburant et les émissions sonores sont plus importantes. Le porteur / tube support avec ou sans accessoires doit par conséquent être démonté lorsqu'il n'est pas utilisé.

I**Dati tecnici:**

Peso proprio del set traverse di base/barre di trasporto: ca. 7 kg

Determinazione del carico sul tetto esistente:

peso delle traverse di base/barre di trasporto
+ peso dei componenti montati
+ peso del carico utile
= carico sul tetto esistente

**Attenzione!**

Non superare mai il carico massimo ammesso sul tetto della vettura e il peso complessivo ammesso per il vostro veicolo (vedere il libretto di uso e manutenzione della vettura).

Avvertenze per la manutenzione:

La traversa di base deve essere sempre pulita e curata adeguatamente, in particolare nella stagione invernale dovrebbero essere rimossi lo sporco e il sale.

**Avvertenza:**

In caso di smarrimento della chiave dinamometrica la si può riordinare presso il vostro Audi Partner utilizzando la cartolina a pagina 24.

**Avvertenza per la tutela ambientale:**

Spesso le traverse di base/barre di trasporto con/senza componenti montati rimangono montate, anche se effettivamente non vengono utilizzate. A causa della maggiore resistenza aerodinamica, la Sua vettura consuma inutilmente più carburante e genera una maggiore rumorosità. Si raccomanda quindi di smontare la traversa di base/barra di trasporto con/senza componenti montati dopo l'utilizzo.

NL**Technische gegevens:**

Eigen gewicht van de basisdrager-/draagstangset:
ca. 7 kg

Bepaling van de voorhanden dakbelasting:

Gewicht van de basisdragers/draagstangen
+ Gewicht van de opbouwdeelen
+ Gewicht van de lading
= Voorhanden dakbelasting

**Let op!**

Overschrijd nooit de toegestane maximale daklast van de auto en het toelaatbare totaalgewicht van uw auto (zie de gebruiksaanwijzing van de auto).

Onderhoudstips:

De basisdragers moeten altijd worden onderhouden en gereinigd, vooral in de winter moeten vuil en pekel worden verwijderd.

**Opmerking:**

Bij verlies van de momentsleutel kunt u deze aan de hand van de kaart op pag. 24 bij uw Audi partner nabestellen.

**Milieu-aanwijzing:**

Zelfs als deze niet meer wordt gebruikt, blijft de basisdrager/draagstang met/zonder opbouwdeelen soms gemakshalve gemonteerd. Door de grotere luchtweerstand verbruikt uw voertuig onnodig brandstof en veroorzaakt extra lawaai. Verwijder daarom na gebruik de basisdrager/draagstang met/zonder opbouwdeelen.

S**Tekniska data:**

Lasthållar-/hållarstavsatsens egenvikt:
ca 7 kg

Beräkning av aktuell taklast:

Lasthållarnas/hållarstavarnas vikt
+ tillbehörsdetaljernas vikt
+ lastens vikt
= aktuell taklast

**Observera!**

Överskrid aldrig bilens maximala taklast och tillåtna totaltvikt (se bilens instruktionsbok).

Skötselavvisningar:

Lasthållaren ska alltid rengöras och skötas, speciellt vintertid ska smuts och salt avlägsnas.

**Anmärkning:**

Har du blivit av med momentnyckeln, kan du beställa en ny hos din Audi återförsäljare med hjälp av kortet på sid 24.

**Tänk på miljön:**

Av ren bekvämlighet låter man ofta lasthållare/hållarstavar med/utan tillbehörsdetaljer sitta kvar, även när de inte längre behövs. Genom det högre luftmotståndet förbrukar din bil bränsle i onödan och förorsakar extra ljud. Demontera därför lasthållarna/hållarstavarna med/utan tillbehörsdetaljer efter att de använts.

Datos técnicos:

Peso propio del conjunto de portacargas básico / barras portantes:
aprox. 7 kg

Determinación de la carga sobre el techo existente:

Peso de los portacargas básicos/ las barras portantes
+ Peso de las piezas superpuestas
+ Peso de la carga
= Carga sobre el techo existente

¡Atención!

No sobrepasar nunca la carga máxima admisible sobre el techo y el peso máximo admisible de su vehículo (vea el manual de instrucciones del vehículo).

Indicaciones para el cuidado:

El portacargas básico deberá limpiarse y conservarse siempre, especialmente en invierno, deberán retirarse la suciedad y la sal.

i Nota:

Si alguna vez pierde la llave dinamométrica, la puede volver a pedir por medio de la tarjeta de la pág. 24 en su sucursal de Audi.

Indicación relativa al medio ambiente:

A menudo, por comodidad permanece montado el portacargas básico/barra portante con/ sin piezas superpuestas, incluso aunque no se utilicen. Debido a la mayor resistencia del aire el vehículo consume innecesariamente más combustible, produciendo además bastante ruido molesto. Por tanto, después de su uso desmontar el portacargas básico/barra portante con/sin piezas superpuestas.

Technické údaje:

Vlastní hmotnost osazení základního nosiče-/nosné tyče:
cca. 7 kg

Zjištění dané zátěže střechy:

Hmotnost základních nosičů /nosných tyčí
+ Hmotnost doplňkových dílů
+ Hmotnost přítěže
= Daná zátěž střechy

⚠ Pozor!

Nikdy nepřekročte přípustné zatížení střechy a přípustnou celkovou hmotnost svého vozidla (viz návod k obsluze vozidla).

Pokyny k ošetřování:

Základní nosič by se měl pravidelně čistit a ošetřovat, zejména v zimě by se měla odstranit nečistota a sůl.

i Upozornění:

Můžete momentový klíč objednat podle karty na str. 24 objednat u svého partnera Audi.

**Upozornění ve vztahu k životnímu prostředí:**

Často zůstanou základní nosič/nosná tyč s/bez montážních dílů z pohodlnosti namontovány, i když nebudou více zapotřebí se už nepoužívají. Kvůli zvýšenému odporu vzduchu Vaše vozidlo zbytečně spotřebovává palivo a vytváří dodatečný hluk. Odejměte proto po použití základní nosič/nosnou tyč s/bez montážních doplňkových dílů.

技術データ :

ベースキャリア/キャリアバーの本体重量 : 約 7 kg

ルーフの荷重算出 :

ベースキャリア/キャリアバーの重量
+ アタッチメントの重量
+ 荷物の重量
= ルーフの総荷重

⚠ 注意!

車両に積載可能な重量以上の荷物は絶対に載せないでください。また、許容される車両総重量は絶対に超過しないようご注意ください (車の取扱説明書をご覧ください)。

メンテナンスについて :

ベースキャリアは常に清潔にし、お手入れを行ってください。特に冬場は汚れや塩分を綺麗に拭き取ってご使用ください。

i 注意事項 :

トルクレンチを紛失した場合は、24ページのカードを使用して、お近くのオーディ販売店で注文することができます。

環境に関するお願い :

使用しない時にもベースキャリア/キャリアバー、アタッチメントを装着して走行しているケースが多く見られます。このような走行は空気抵抗が上がるため余分に燃料を消費してしまい、更に騒音が発生します。使用しない時にはベースキャリア/キャリアバーおよびアタッチメント類は外していただきますよう、お願い申し上げます。

